





Piprop

取扱取付説明書

この度は、「Piprop」をご購入いただき、誠にありがとうございます。
ご使用前には、この「取扱説明書」をお読みの上、正しくお使い下さい。

安全のために必ずお守り下さい

-  **注意** この絵表示は、人が障害を負う可能性及び物的損害の発生が予想される内容です。
-  **禁止** この絵表示は、してはいけないことを表しています。
-  **強制** この絵表示は、しなければならないことを表しています。
-  **ポイント** この絵表示は、作業上及び操作上での勘所を表しています。

施工について

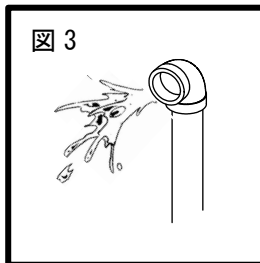
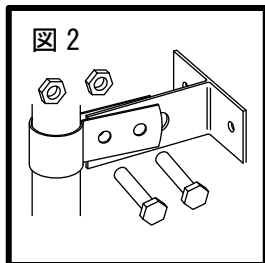
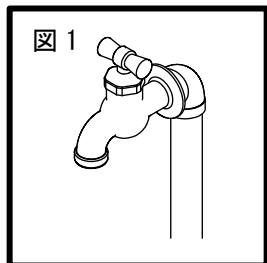

★ **新規取り付け工事について**
配管内のゴミ等が残っていると蛇口のパッキンを傷つけ、水漏れの原因となりますので、1分程度水を流し、配管内のゴミ等を洗い流してから蛇口を取り付けて下さい。(図3)

取り付け工事について

- 取付工事は指定工事店にて行って下さい。
- 取り付けに関しては施工寸法図を参考にして下さい。
- 本体を確実に垂直・水平に施工し、倒れないようにモルタル等で固定して下さい。
- 凍結のおそれがある場合は必ず水抜栓を設置して下さい。
- 配管を接続する際の締め付けは、地中に埋まる箇所や目に付かない箇所に被覆鋼管用パイプレンチやウエスを巻いて締め付けを行い、配管の外観になるべく傷が付かないように注意して下さい。
- 接続部には接着剤を使用せず、シールテープを巻いて施工して下さい。
- 必要に応じて支持金具(図2)の使用を推奨しています。支持金具は壁面に合った固定法で固定して下さい。(オプション品別売)

ご使用についてのご注意



強制

- ◆ 施工については必ず本取扱説明書に従って行って下さい。また、施工完成後に本取扱説明書を施主様にお渡しすると共に、取扱い方法及びメンテナンスについて十分ご説明下さい。
- ◆ 本品は常温・淡水のみ使用可能です。
- ◆ 本品を危険と思われる場所や通行の邪魔になるとと思われる場所への取り付けはおやめ下さい。
- ◆ 水道に関する工事、修理、質問は最寄りの指定工事店でお願いします。
- ◆ 製品が破損した場合は、すぐに施工店にご連絡下さい。破損したままで使用していると事故の原因となります。



禁止

- ◆みだりに改造や変更はしないで下さい。
- ◆本品を足場がわりに登らないで下さい。
- ◆近くで火気を使用しないで下さい。
- ◆運動具やお子様の遊具等、目的以外の使用はしないで下さい。
- ◆無理な荷重をかけないで下さい。
- ◆被覆表面に素地が見える様な深い傷を付けないで下さい。

お手入れについて

※付着した汚れは、水で薄めた中性洗剤を布にしみ込ませてお拭き取り下さい。

最後に水で濡らした布で軽く拭いて下さい。



注意

- ◆研磨剤入りのクレンザー等は、本体表面に傷をつけるおそれがあるため使用しないで下さい。
- ◆シンナー、ベンジン、ワックス、石油、塩素系溶剤等は使用しないで下さい。
- ◆殺虫剤、ガラスクリーナー、ヘアスプレーなどをかけないで下さい。
- ◆寒い季節は、蛇口や水栓柱を毛布やボロ布で巻き、上からビニール袋などをかぶせて下さい。凍結防止となり蛇口や給水管の破損を防ぎます。また、特に冷え込みが予想される夜には、少量の水（1分間に牛乳瓶1本程度）を出しっぱなしにしておく「流動方式」が有効です。（技術的なことは、水道工事店にご相談ください。）

施工寸法図

寸法 (mm)

<一〇>

<二〇>

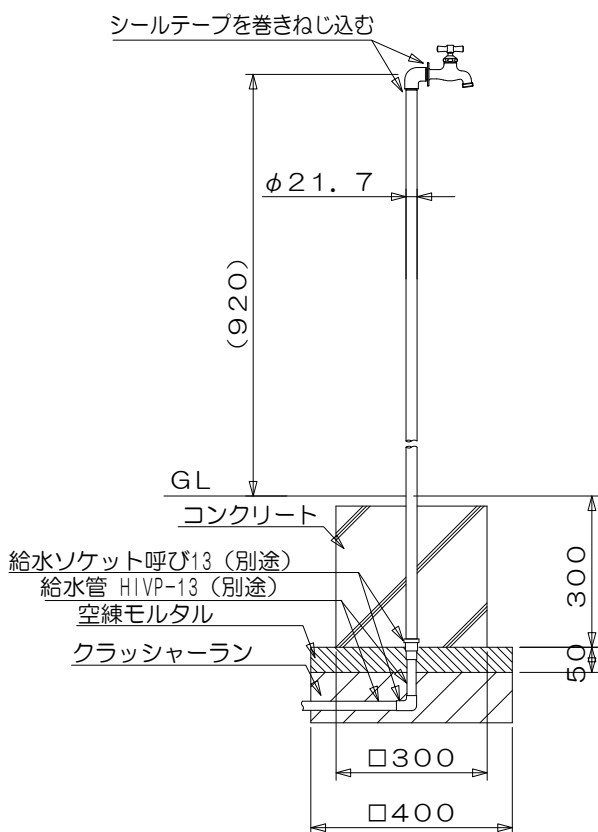

補助水栓の向きは現場に応じて変えて使用して下さい。

