

### はじめに

このたびは、「villetta / ヴィレッタ」をお買い上げいただきまして、誠にありがとうございます。ご利用の前に、この取扱・取付説明書をよくお読みになり正しくお使いくださるようお願いいたします。

### 付属品

ホビス……2ケ



φ5.1 x L56

ナイロンアンカー……2ケ



S8

ワッシャー……2ケ



M5

本書……1枚

ダイヤル錠解錠番号シール……1枚

\*万一、不足の場合はお買い上げ店にご相談ください。

### 使用上の注意

- ポスト以外の用途でご使用にならないでください。
- ポスト本体、取出扉に乗ったり、ぶら下がったりしないでください。
- 1日1回は郵便物を取り出してください。郵便物がたまり過ぎると、扉の作動に支障をきたしたり、鍵が開かなくなることがあります。
- 投入口フタ、取出扉に手を挟まないように、ご注意ください。
- 本製品は防滴型となっておりますが、完全防水ではありません。強い風雨などの場合、郵便物が濡れる恐れがございますので、早めに郵便物を取り出してください。
- 防犯上、施錠される事をお勧めします。
- 貴重品・重要書類、危険物、なま物の保管はしないでください。
- 一般郵便物用ポストとして設計されていますので、貴重品の受取や保管に適していません。また、意図的なイタズラや盗難には対処できません。

### お手入れ時の注意

- 汚れを落とすときは、水で薄めた中性洗剤を布にしみ込ませて拭き取ってください。
- シンナー・ベンジンや、アルカリ性の薬品等を使用すると、色落ち変色の恐れがありますので、おやめください。
- ワイヤーブラシや研磨剤入り洗剤の使用は、表面を荒らしてしまいますので、おやめください。
- ビニールテープ、粘着テープを長時間つけたまま放置しはがすと、塗装のはがれが生じることがありますので、おやめください。

### ダイヤル錠の使用法

#### ■開け方(例)

解錠番号 3 ? の場合  
親番号 / 子番号

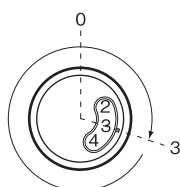

①はじめにダイヤルを右へ2回転以上回して親番号3に合わせます。

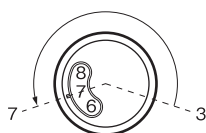

②次にダイヤルを左に子番号7まで回すと解錠されます。つまみを引くと扉は開きます。

#### ■閉め方

解錠状態のまま、扉を閉めダイヤルを左右どちらかに1回転以上回してください。

#### ご注意!

1回転以上回さない場合、ダイヤルを1回合わせることで扉が開く場合があります。

解錠番号シールを貼って下さい。

ダイヤル錠の解錠番号シールは本説明書に貼り、大切に保管してください。

### 扉の取扱いについて

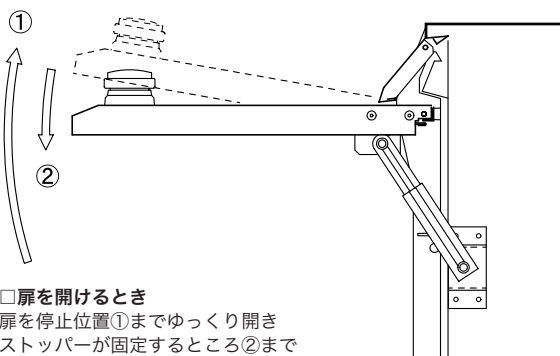

#### □扉を開けるとき

扉を停止位置①までゆっくり開き、ストッパーが固定するところ②まで下げてください。ストッパーが固定されます。

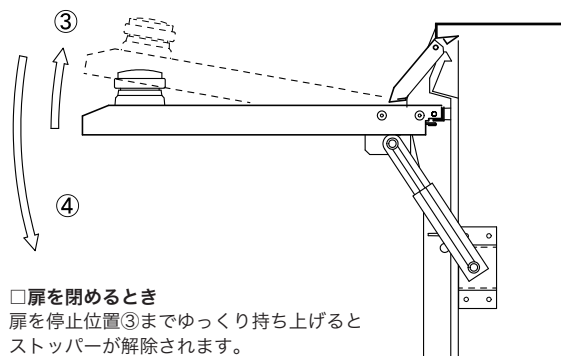

#### □扉を閉めるとき

扉を停止位置③までゆっくり持ち上げるとストッパーが解除されます。そのままゆっくり扉を閉めてください。

注意! ストッパーが固定されない場合もございますので、扉の取扱には十分にご注意ください。

## 取付方法

- 施工は必ずこの説明書にしたがって正しく施工してください。
- 出来るだけ、雨がかりの少ない場所に設置してください。(屋外防滴仕様ですが、強い風雨などの場合、郵便物が濡れる恐れがございます。)
- 取付壁面はコンクリートなどの強度のある壁を前提としておりますので、ブロック、ALC、サイディング等へ取付ける場合は、工務店様等へお問い合わせください。取付部の強度が不足している場合は落下の原因となります。
- 必ず平滑な壁面に取付けてください。壁面に凸凹があるとボックスがゆがみ、破損する恐れがあります。
- 壁面の取付部にはコーキングで防水処理をしてください。

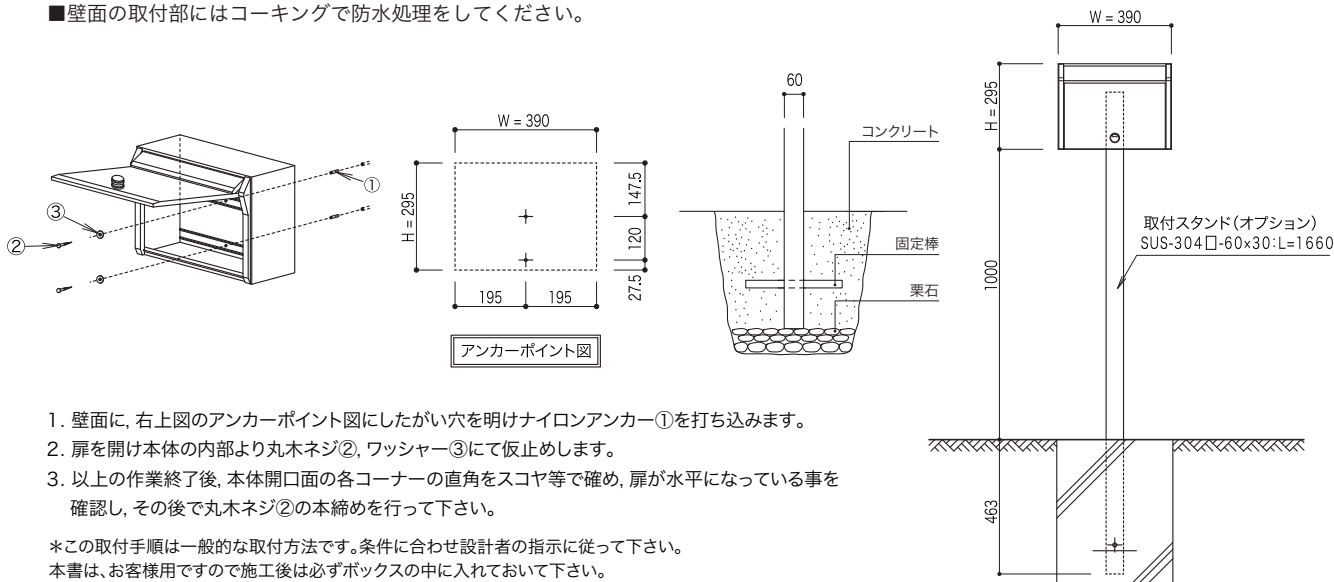

1. 壁面に、右上図のアンカーポイント図にしたがい穴を明けナイロンアンカー①を打ち込みます。
2. 扉を開け本体の内部より丸木ネジ②、ワッシャー③にて仮止めします。
3. 以上の作業終了後、本体開口面の各コーナーの直角をスコヤ等で確め、扉が水平になっている事を確認し、その後で丸木ネジ②の本締めを行って下さい。

\*この取付手順は一般的な取付方法です。条件に合わせ設計者の指示に従って下さい。  
本書は、お客様用ですので施工後は必ずボックスの中に入れておいて下さい。

## 製品保証について

### 保証期間

お引渡し日より1年間

### 保証内容

保証期間内に、取扱説明書に基づいた正常な使用状態で、万一製造上に起因する故障が生じた場合には無償で修理を致します。  
お買い求めの販売店または弊社までご連絡ください。  
(日本国内においてのみ有効です。また、離島及び離島に準ずる遠隔地への修理には出張に要する実費を申し受けることがあります。)

### 免責事項

次の場合は保証期間内でも有償修理となります。

- 1) 取扱説明書及び注意ラベルによらないご使用や維持管理を行わなかった事による故障及び損傷。
- 2) 住宅や事務所、店舗など一般的な使用場所以外に設置した場合の不具合や、引渡し後の設置場所の移動などによる故障及び損傷。
- 3) 施工説明書に基づかない施工、不当な修理(承認されていない業者による修理を含む)、また分解、改造による故障及び損傷。  
(施工中の養生不足によるキズ、変色、腐食など)
- 4) 火災や地震などの天災、その他不可抗力による故障及び損傷。
- 5) 建築躯体の強度不足やゆがみ、劣化、その他本製品以外の不具合に起因する故障及び損傷。
- 6) 製品や部品の経年劣化、またこれらに伴う故障及び損傷。  
(塗装の退色や樹脂部分のひび割れ、摩耗などによる外観上の変化など)
- 7) 空気環境や雨水に含まれる成分に起因する腐食やもらい錆、塗装の剥離などの損傷。  
(海岸付近の潮風や温泉地などの腐食性のガス、工場周辺の空気中の金属粉、塩分を含んだ雨水など)
- 8) 鼠、昆虫などの動物及び植物の蔓、蔦、根などに起因する不具合や損傷。