

はじめに

このたびは、「Luce/ルーチェ」をお買い上げいただきまして、誠にありがとうございます。
ご利用の前に、この取扱・取付説明書をよくお読みになり正しくお使いくださるようお願いいたします。

付属品

ブラケット……1ケ

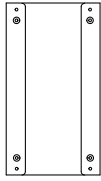

木ビス……4ケ

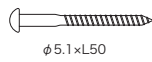

ワッシャー……4ケ



六角レンチ……1ケ



本書……1枚

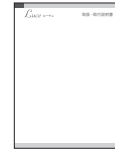

ナイロンアンカー……4ケ

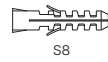

ボタンCAPネジ……4ケ



*万一、不足の場合はお買い上げ店にご相談ください。

コンビネーションロックの使用方法

暗証番号『000』の場合

開け方

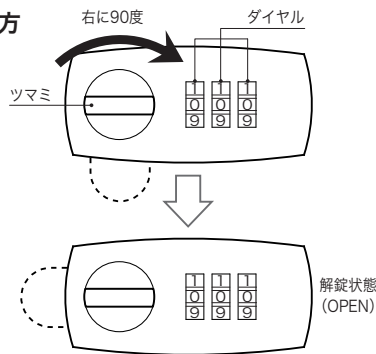

- ①ダイヤルを暗証番号に合せます。(初期設定は『000』です。)
- ②つまみを右に90度回転させて解錠します。

閉め方

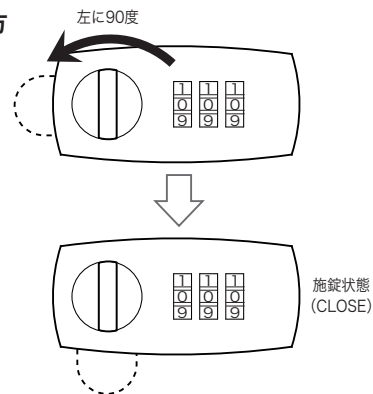

- ①内フタを閉め、つまみを左に90度回転させます。
- ②ダイヤルを暗証番号以外に回転させて施錠になります。

暗証番号の設定方法

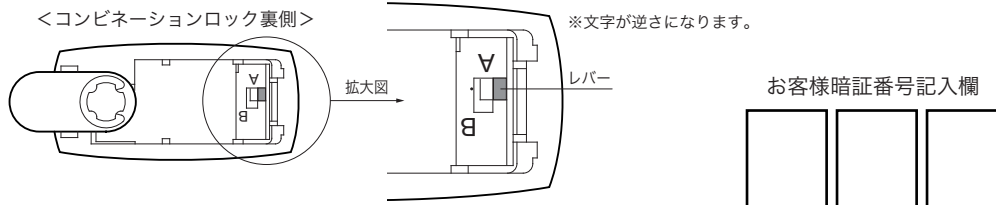

- ①ダイヤルを現在の暗証番号に合わせて解錠し、内フタを開けます。
- ②コンビネーションロック裏側にあるレバーをAからBに動かします。
- ③一旦内フタを閉じ、新しい暗証番号に合合わせます。
- ④再び内フタを開け、コンビネーションロック裏側にあるレバーをBからAに戻して、新しい暗証番号に設定完了です。

暗証番号を忘れるとポストを開閉できなくなります。
暗証番号は忘れないようにご注意ください。

※レバーがBにある時は、どの暗証番号に合わせても施錠されません。

使用上の注意

- ポスト以外の用途でご使用にならないでください。
- ポスト本体、フタ、ブラケットに乘ったり、ぶら下がったりしないでください。
- 1日1回は郵便物を取り出してください。郵便物がたまり過ぎると、扉の作動に支障をきたしたり、鍵が開かなくなることがあります。
- 外フタ、内フタに手を挟まないように、ご注意ください。
- 本製品は防滴型となっておりますが、完全防水ではありません。強い風雨などの場合、郵便物が濡れる恐れがございますので、早めに郵便物を取り出してください。
- 防犯上、施錠される事をお勧めします。
- 貴重品・重要書類・危険物、なま物の保管はしないでください。
- 一般郵便物用ポストとして設計されていますので、貴重品の受取や保管に適していません。また、意図的なイタズラや盗難には対処できません。
- 火気を近づけないでください。火災、延焼または故障の原因となります。
- 投入口フタの急な落下を押さえるソフトアブソーバーは、消耗品です。動きが悪くなりましたら、交換をお勧め致します。

お手入れ時の注意

- 汚れを落とすときは、水で薄めた中性洗剤を布にしみ込ませて拭き取ってください。
- シンナー・ベンジンや、アルカリ性の薬品等を使用すると、色落ち変色の恐れがありますので、おやめください。
- ワイヤーブラシや研磨剤入り洗剤の使用は、表面を荒らしてしまいますので、おやめください。
- ビニールテープ、粘着テープを長時間つけたまま放置しはがすと、塗装のはがれが生じることがありますので、おやめください。

取付方法

- 施工は必ずこの説明書にしたがって正しく施工してください。
- 屋外防滴仕様ですが、強い風雨などの場合、郵便物が濡れる恐れがございます。
- 取付壁面はコンクリートなどの強度のある壁を前提としております。取付部の強度が不足している場合は落下の原因となります。
- 必ず平滑な壁面に取付けてください。壁面に凸凹があるとボックスがゆがみ、破損する恐れがあります。
- 壁面の取付部にはコーキングで防水処理をしてください。

□壁面設置

- ①図の取付ピッチに従い8φの穴をあけ、壁面にナイロンアンカーを打ち込みます。(木部への取り付けの場合は②から始めてください。)
- ②ブラケットを木ネジで、壁面に本体を仮止めします。
- ③ブラケットの位置、水平、垂直に注意し確実にネジを締めます。
- ④ポストの扉を開き内側背面の穴からボタンCAPでブラケットに固定します。

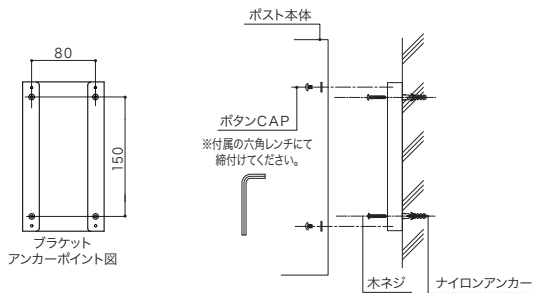

□専用スタンド設置(オプション)

- ①専用スタンドを設置する穴を掘り、栗石を敷き十分突き固めてください。垂直に埋め込み、コンクリートを詰め固定します。
- ②ポストの扉を開き内側背面の穴からボタンCAPで固定します。

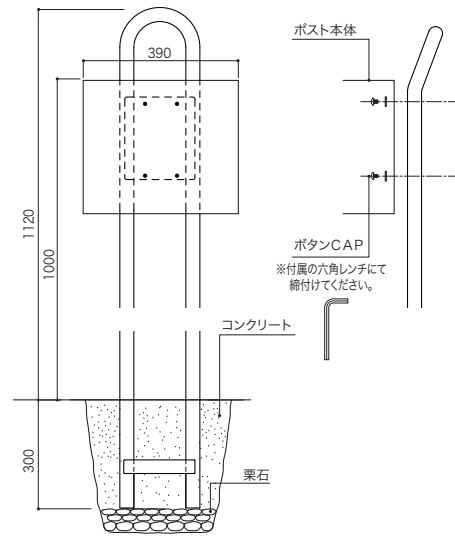

*この設置手順は一般的な方法です。条件に合わせて設計者の指示に従って下さい。本書は、お客様用ですので施工後は必ずボックスの中に入れておいて下さい。

製品保証について

保証期間

お引渡し日より1年間

保証内容

保証期間内に、取扱説明書に基づいた正常な使用状態で、万一製造上に起因する故障が生じた場合には無償で修理を致します。お買い求めの販売店または弊社までご連絡ください。(日本国内においてのみ有効です。また、離島及び離島に準ずる遠隔地への修理には出張に要する実費を申し受けることがあります。)

免責事項

次の場合は保証期間内でも有償修理となります。

- 1) 取扱説明書及び注意ラベルによらないご使用や維持管理を行わなかった事による故障及び損傷。
- 2) 住宅や事務所、店舗など一般的な使用場所以外に設置した場合の不具合や、引渡し後の設置場所の移動などによる故障及び損傷。
- 3) 施工説明書に基づかない施工、不当な修理(承認されていない業者による修理を含む)、また分解、改造による故障及び損傷。
(施工中の養生不足によるキズ、変色、腐食など)
- 4) 火災や地震などの天災、その他不可抗力による故障及び損傷。
- 5) 建築躯体の強度不足やゆがみ、劣化、その他本製品以外の不具合に起因する故障及び損傷。
- 6) 製品や部品の経年劣化、またこれらに伴う故障及び損傷。
(塗装の退色や樹脂部分のひび割れ、摩耗などによる外観上の変化など)
- 7) 空気環境や雨水に含まれる成分に起因する腐食やもらい錆、塗装の剥離などの損傷。
(海岸付近の潮風や温泉地などの腐食性のガス、工場周辺の空気中の金属粉、塩分を含んだ雨水など)
- 8) 鼠、昆虫などの動物及び植物の蔓、蔦、根などに起因する不具合や損傷。