

# Max Knobloch

マックスノブロック BS シリーズ  
取扱説明書

## はじめに

この度は、マックスノブロックをお買い上げいただき誠にありがとうございます。  
商品到着後、すみやかに検品をお願い致します。本体に傷、付属品の不備などがございましたら  
商品到着後 10 日以内にご連絡下さい。この取扱い説明書は、必ず使用者の方にお渡し下さい。

## 付属品一覧表

木ビス	4 個	スペーサー	4 個	鍵(オプションキーの場合)	3 枚
カールプラグ	4 個	中敷き板	1 枚	郵便物落下防止柵	1 個

## 寸法図および 製品仕様

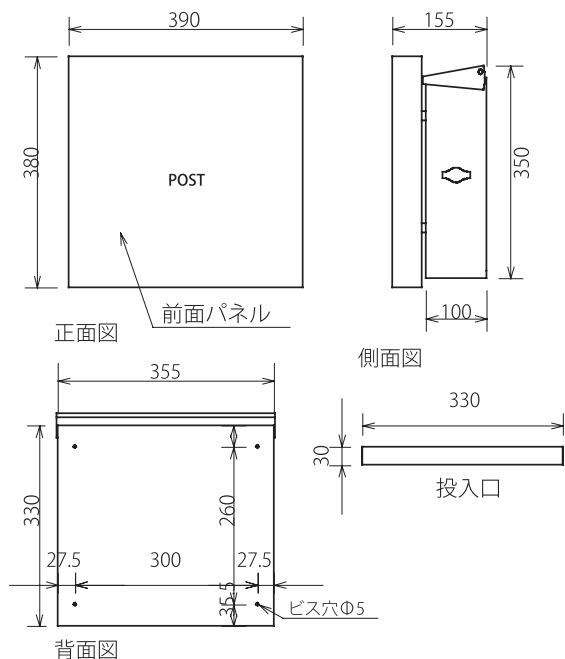

郵便物落下防止柵及び中敷き板は、正しくセットして下さい。

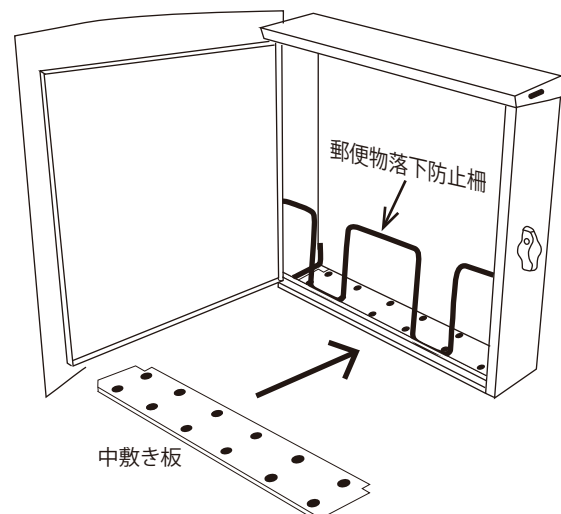

## マックス ノブロック 壁面取付方法

レターボックスは標準で壁面取付となっております。下記の取付図をご参照ください。  
※ 別売ポールへ取付される場合は、次項のポール取付をご参照ください。

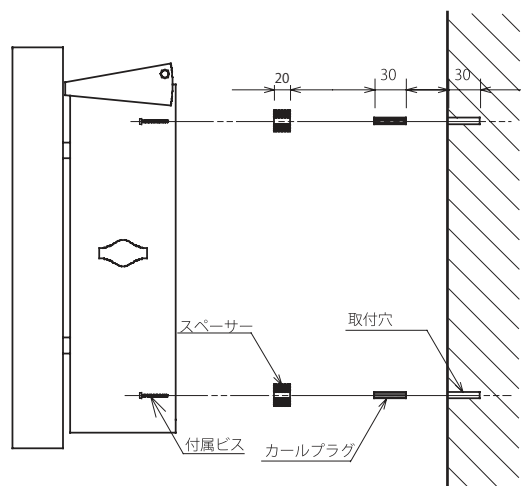

- レターボックスを取り付ける壁面へあててビス穴位置をマークします。
  - 壁面に電動ドリルで下穴をあけます。(ドリル径6mm)
  - 下穴に付属のカールプラグを押し込みます。
  - レターボックスと壁面の間に付属のスペーサーを挟み、木ビスは必ず最後までネジ込んで下さい。
  - 中敷き、状差しを上図の通りにセットして下さい。
- ※ 木構造に取り付けられる際は、カールプラグは不要です。



- 施工は必ずこの取扱説明書にしたがって正しく施工して下さい。
- 取付壁面はコンクリートなどの強度のある部材を前提としておりますので、サイディング等へ取り付ける場合は工務店などへお問い合わせ下さい。取付部の強度が不足している場合は落下の原因となります。
- 必ず平滑な壁面に取り付けてください。壁面に凹凸があるとボックスがゆがみ、前面パネルが開閉できなくなる恐れがございます。
- 壁面の取付部にはコーキングで防水処理をして下さい。

## 南京錠の取付について

- 側面の開閉レバーには南京錠が取り付けることができます
- 長期でご不在にされる場合は防犯上南京錠のご使用をお勧めします。
- 南京錠のシャフト径は6.5mm～7.0mmに対応しております。

## 使用上のご注意 と保証期間に ついて

使用者の方へ  
必ずお読みください。

### 使用上のご注意

- 端部や角で手を強く擦ると思わぬケガをする場合がございますのでご注意ください。
- ポストの内外部の作業の際は、適切な工具・防具を使用して行って下さい。
- 扉の開閉の際は、手などを挟まないようご注意ください。
- 開閉時以外は必ず鍵を抜いて下さい。
- 雨滴仕様となっておりますので屋外での使用が可能です。ただし、台風などの強風時には水が入ることがございます。

### 日常のお手入れ方法

- 末永くご使用いただくために、日常的に（3ヶ月～6ヶ月に一度）お手入れをお願い致します。
- 設置環境によりましてはボックス表面に白い斑点状のシミができることがあります。ことときは市販のサビ取り剤（研磨剤無し）で軽くこすってください。

1

柔らかい布に中性洗剤を含ませて丁寧に拭いてください。

2

表面を濡れた布で洗剤が残らないように拭き取ってください。

3

乾いた布で表面を拭き取ってください。

4

表面に専用ワックス（ポディー用）を塗ってください。

### オプション「シリンダー錠」について

- オプション仕様のシリンダー錠には、鍵は3枚付属しております（標準仕様は、レバーハンドルです。）日本での合鍵作製が難しいため、紛失されないようご注意ください。
- 万が一鍵を紛失された場合はドイツからの取り寄せとなりますので鍵番号をお知らせ下さい

### ステンレス製品ご使用上のご注意

※対象製品 BS5507/BS5507-4/BS5505-2Q/ 専用ステンレスポール

#### ○ステンレスについて

ステンレスの表面はクロムと空気中の酸素が結合し薄い皮膜が表面を保護しているため錆びにくい構造となっております。しかし、埃、塵、鉄粉などが表面に付着したまま放置すると皮膜の再生が妨害され、錆が発生します。ステンレスの輝きを保つためには埃、塵、鉄粉などをすばやく取り除くことが必要となります。

#### ○ステンレスのお手入れ

前述しましたような日常のお手入れをお願い致します。

ひどい汚れや錆が付いてしまった時は、市販のステンレス用クリーナーや錆取り剤を使用して丁寧に拭き取ってください。

- 金属たわしや研磨剤入り洗剤はステンレス表面が傷ついてしまう原因になります。
- 塩素が入り洗剤、タイル洗浄剤、苛性ソーダは使用しないで下さい。
- 拭き取り方法はステンレスヘアラインの目に沿って行ってください。

### 保証期間

○保証期間は商品の **お買い上げ後 1 年間** となります。



注意

安全に対する配慮は行っておりますが、デザインの特質上パネルが薄く角が鋭角になっておりますので、パネルの端部や角で指や手を強く擦るとケガをする場合がございます。ご注意ください。特にオールステンレス(AAE17A~D)をご使用のお客様はより十分なご注意をお願い申し上げます。また、ポスト内外部の清掃・補修等の作業の際は、適切な工具・防具を使用して行って下さい。

# Max Knobloch Deep Type

マックスノブロックBSシリーズ  
取扱説明書

## はじめに

この度は、ディープノブロックシリーズ（埋込式）をお買い上げいただき誠にありがとうございます。商品到着後、すみやかに検品をお願い致します。本体に傷・付属品の不備などがございましたら商品到着後10日以内にご連絡下さい。この取扱説明書は、必ず使用者の方にお渡しください。

## 製品一覧表

ポスト本体	1個	中敷き	1枚
-------	----	-----	----

## 寸法図および製品仕様

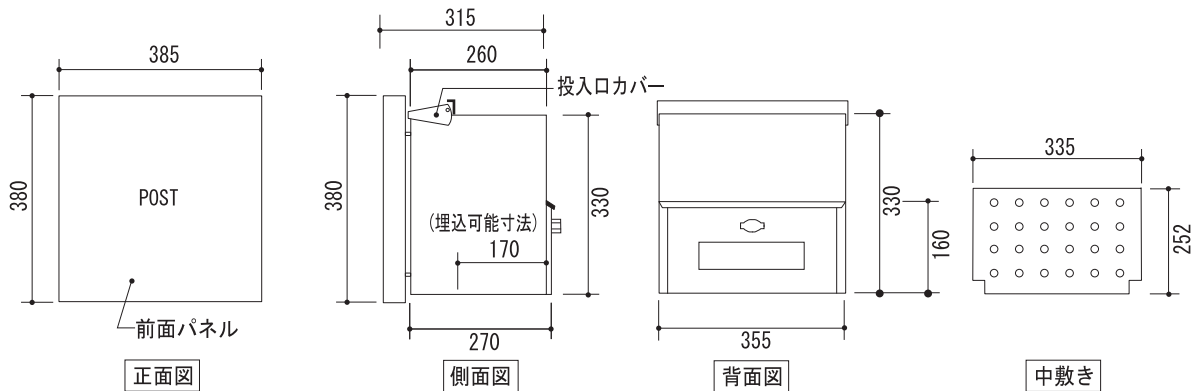

ディープシリーズ品番	材 質
BS-5505QSH/BS-5505QSHB/BS-5505-2QSH	<ul style="list-style-type: none"> <li>・パネル：アルミ（パウダーコーティング塗装）</li> <li>・ボックス：ステンレス（ヘアライン仕上げ）</li> </ul>
BS-5501SH/BS-5502SH	
BS-5509SH/BS-5512SH/BS-5513SH/BS-5514SH	

## 取付方法

ディープノブロックは、壁面埋め込み仕様です。下記の取付図をご参照下さい。

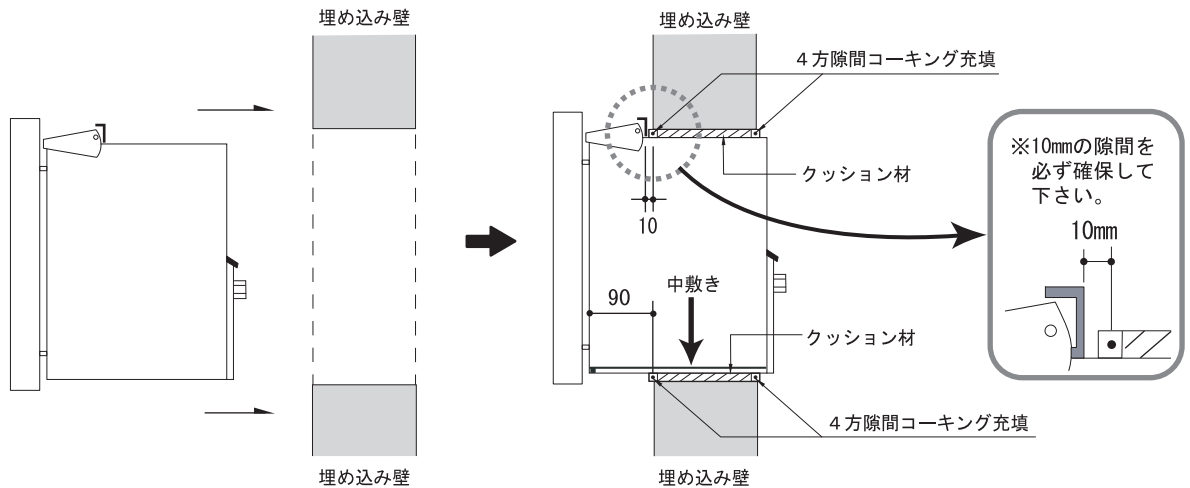

- 1 壁面にレターボックスを埋め込むための取付寸法を予め空けておきます。
- 2 レターボックスを壁面に埋め込み、四方の隙間をモルタル・コーキングなどで充填します。
- 3 中敷きを取出口から入れます。埋め込み壁との接合面が硬化したら完成です。



- 施工は必ずこの取扱説明書にしたがって正しく施工して下さい。
- 取付をする壁は、取付空間を空けても構造的に自立するようにして下さい。
- 取付壁面はコンクリートなどの強度のある部材を前提としておりますので、住宅のサイディング等へ取り付ける際は、工務店などへお問い合わせ下さい。
- 取付壁面は必ずポスト取付け前に空間を開けた状態で施工してください。
- ポストをはめ込んだ上にブロックやレンガを積み上げて施工されますと、重みによりボックスが変形し扉の開閉に支障をきたす恐れがあります。

# Max Knobloch Deep Type

マックスノブロック BS シリーズ 取扱説明書

南京錠の取付に  
ついて

- 側面の開閉レバーには南京錠が取り付けすることができます。
- 長期でご不在にされる場合は防犯上南京錠のご使用をお勧めします。
- 南京錠のシャフト径は 6.5mm~7.0mm に対応しております。

使用上のご注意  
と保証期間に  
ついて

使用者の方へ  
必ずお読みください。

## 使用上のご注意

- 端部や角で手を強く擦ると思わぬケガをする場合がございますのでご注意ください。
- ポストの内外部の作業の際は、適切な工具・防具を使用して行って下さい。
- 扉の開閉の際は、手などを挟まないようご注意ください。
- 開閉時以外は必ず鍵を抜いて下さい。
- 防滴仕様となっておりますので屋外での使用が可能です。ただし、台風などの強風時には水が入ることがございます。

## 日常なお手入れ方法

- 末永くご使用いただくために、日常的に（3～6ヶ月に一度）お手入れをお願い致します。
- 設置環境によりましては表面に白い斑点状のシミが出来る事があります。この時は市販のサビ取り剤（研磨剤無し）で軽くこすって下さい。

1	柔らかい布に中性洗剤を含ませて、丁寧に拭いてください。	2	表面を塗れた布で洗剤が残らないように拭き取って下さい。	3	乾いた布で表面を拭き取って下さい。	4	表面に専用ワックス（ボディ用）を塗って下さい。
---	-----------------------------	---	-----------------------------	---	-------------------	---	-------------------------

## 保証期間

○保証期間は商品の **お買い上げ後 1年間** となります。



注意

安全に対する配慮は行っておりますが、デザインの特質上パネルが薄く角が鋭角になっておりますので、パネルの端部や角で指や手を強く擦るとケガをする場合がございます。ご注意ください。特にオールステンレス(AAE17A~D)をご使用のお客様はより十分なご注意をお願い申し上げます。また、ポスト内外部の清掃・補修等の作業の際は、適切な工具・防具を使用して行って下さい。

# Max Knobloch

## Round Pole

### マックスノブロック BSシリーズ 取扱説明書

#### 専用ステンレス ポール (別売) 取付方法

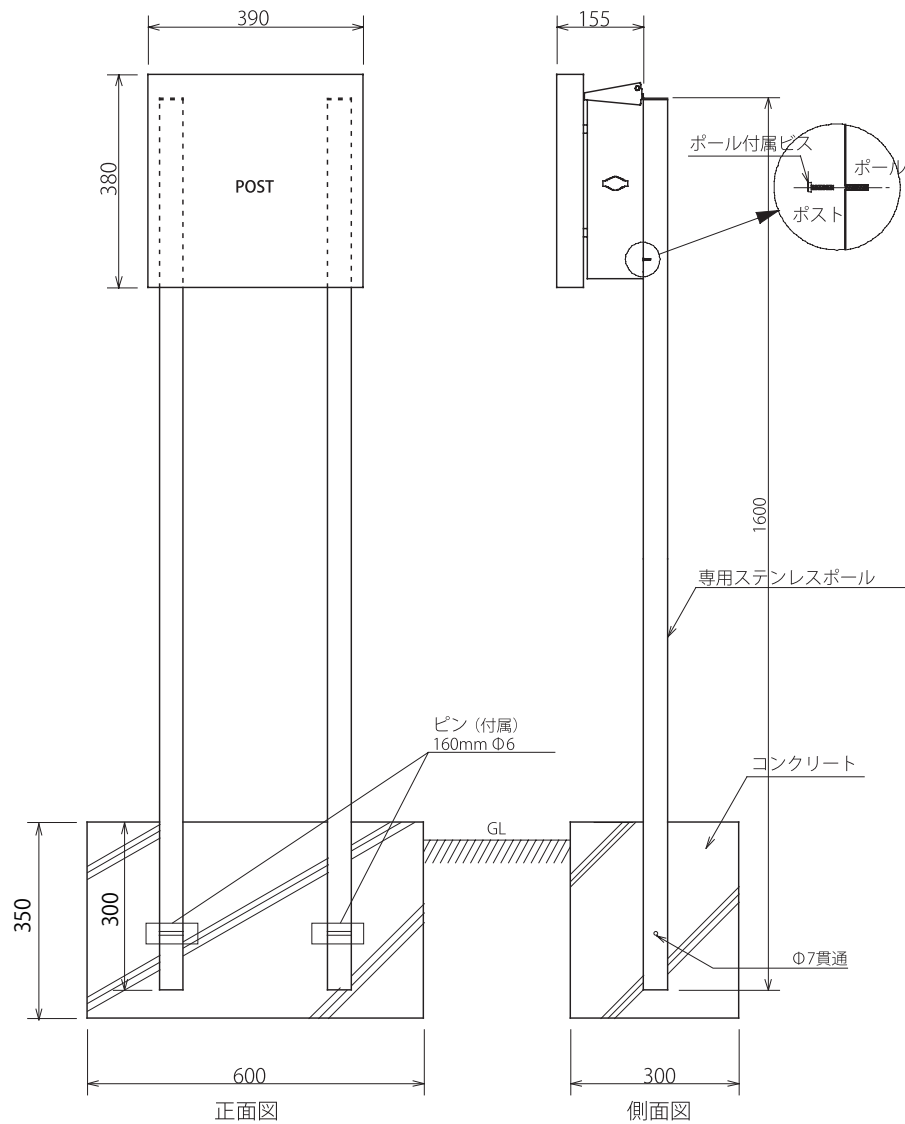

1 専用ステンレスポールに設置される場合は、まずポストとポールをビスで固定してから地面に立て込んでください。(ポールのみを先に取り付けることはできません。)

2 地面に300×600mm程度の穴を掘り、水平器などで垂直に設置してください。

3 穴にコンクリートを流し込み固化したら完成です。

# AAF15A

## Single pole

### ポストスタンドポール組立・設置 説明書

この度は、ポストスタンドポールをお買い上げいただき誠にありがとうございます。  
商品到着後、すみやかに検品をお願い致します。本体に傷、付属品の不備などがございましたら  
商品到着後 10 日以内にご連絡下さい。

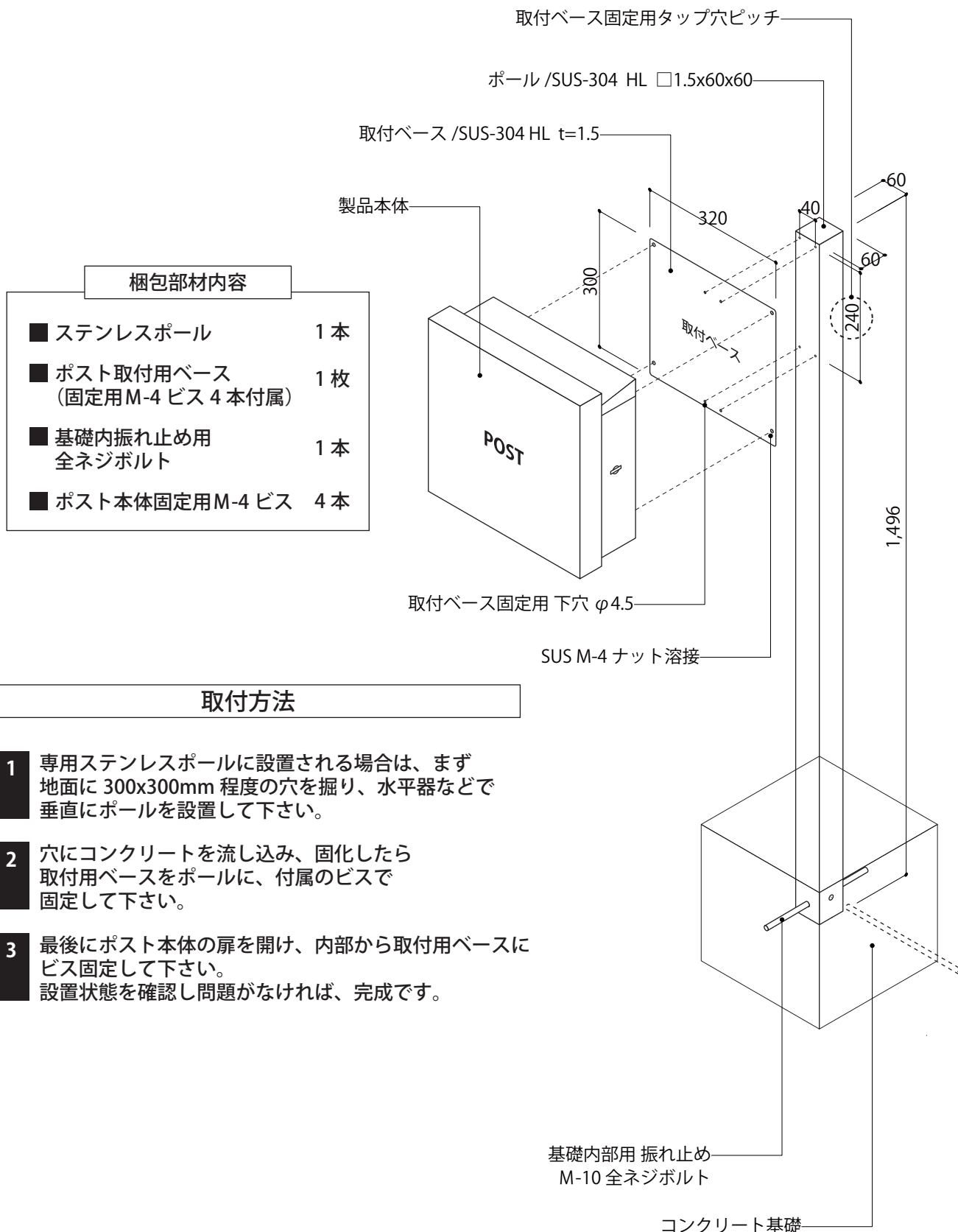

## 1. ポスの扉を開けます。

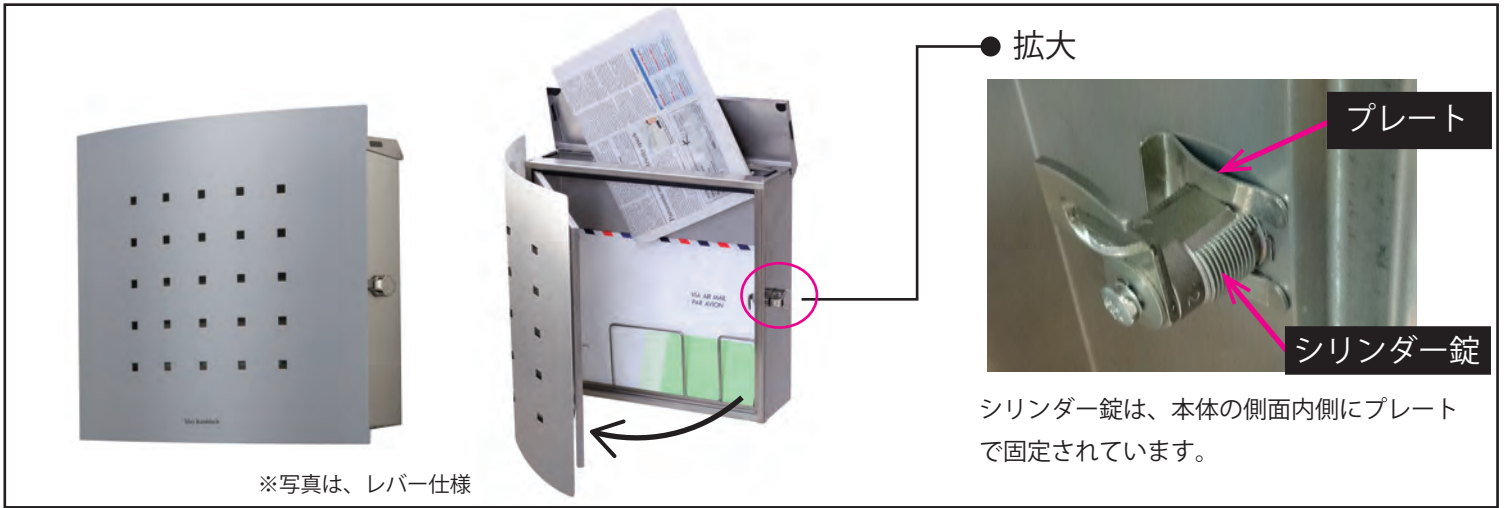

## 2. 固定されているプレートを外し、シリンダー錠を取り外して下さい。

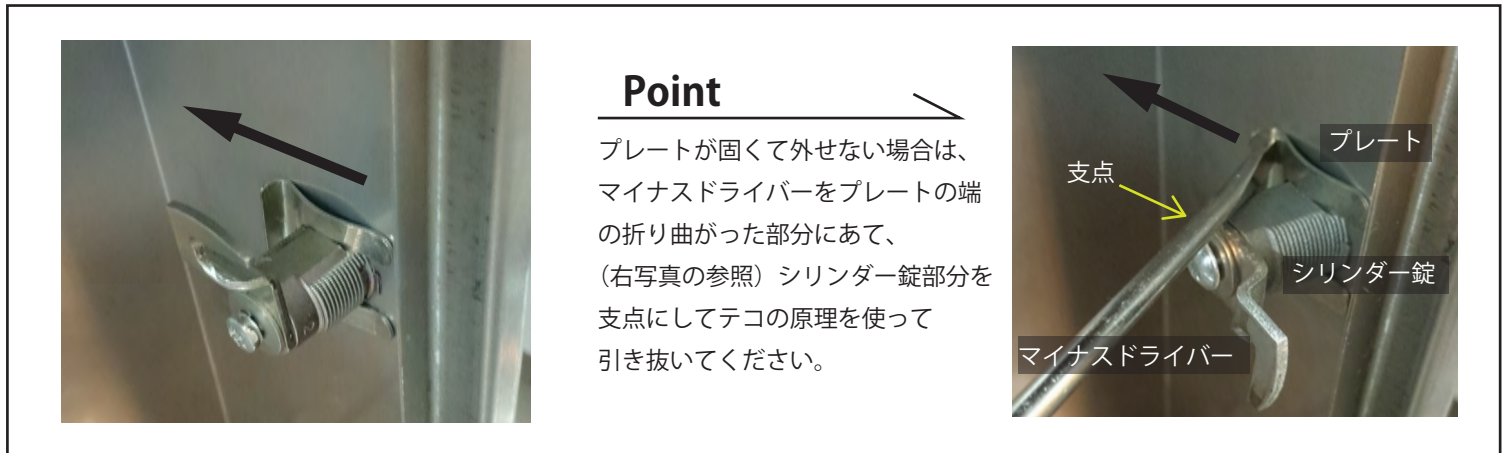

## 3. 本体の外側より交換する新しい錠を差し込んで下さい。



## 4. 鍵もしくはレバー錠がまわることを確認していただき完成です。



このたびは、セキスイデザインワークス(株)製品をお買い上げいただきまして誠にありがとうございます。  
製品到着後、速やかに検品をお願いいたします。本体に傷や付属品等の不備がございましたら、製品到着後10日以内にご連絡ください。  
ご使用にあたりましては、取扱説明書をよくお読みのうえ、正しくご使用ください。この取扱説明書は必ず施主様にお渡しください。

## 安全上のご注意

お使いになる方やその他の方への危害、損害を未然に防止するため、必ずお守りください。

お守りいただく内容をマークで区分し、説明しています。マークの意味は次の通りです。



禁止の行為であることを告げるものです。



行為を強制・指示する内容があることを告げるものです。

### 警告

死亡または重傷を負うおそれのある内容です。

- 仕様変更・改造は絶対にしないでください。
- 製品の施工は、施工説明書に従い確実に行ってください。



ケガの発生や事故のおそれがあります。

分解禁止 (変更、改造、分解された場合は製品の保証を致しかねます)



落下などによるケガのおそれがあります。

### 使用上のご注意

重傷を負うおそれのある内容、または物的損害のおそれがある内容です。

- 製品にぶらさがらないでください。
- ケガの発生や事故のおそれがあります。
- 強い衝撃を与えないでください。
- 故障の原因になります。
- 製品の近くでたき火などを使用しないでください。
- カタチが変形してしまうおそれがあります。

### お手入れ方法

定期的にお手入れをする必要があります。

末永くご使用いただくために、定期的なお手入れをお願いいたします(3~6ヶ月に一度程度)。特に工業地帯でのススや鉄粉が付着しやすい場所や、海岸近くなど潮風にさらされる場所では、お手入れを怠ると錆を誘発し、腐食やもらい錆を起こす場合があります。

- 柔らかい布で拭きをしてください。

※シンナー・ベンジン・みがき粉・タワシなどを使って清掃することは避けてください。  
変色・キズ・塗装の剥離等の原因になります。

### 注意

お手入れの際は、安全のため  
必ずゴム手袋をお使いください。

この製品は板金製のため  
細部までお手入れされる場合、  
手を切るおそれがあります。



# 取付方法

**1** ポスト本体の扉を開き、現在設置されている錠を取り外します。

Max Knobloch (左ロック)

DUNNING  
Max Knobloch (右ロック)

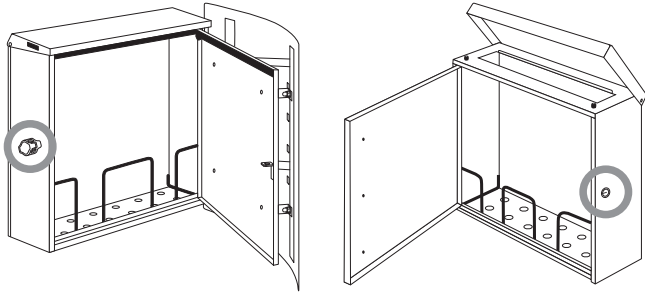

**2** ダイヤル錠の暗証番号を初期設定の「000」に合わせて図のように分解します。

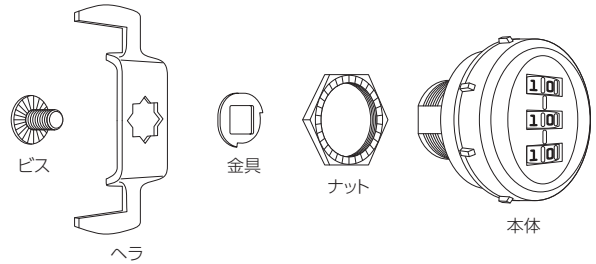

**3** ダイヤル錠を解錠した状態（側面にある穴が奥まで見える状態）にしてください。その状態を保ち、図のようにポストに差し込みます。差し込む向きはダイヤル錠側面の穴が扉側（手前側）になるようにしてください。

Max Knobloch (左ロック)

DUNNING  
Max Knobloch (右ロック)

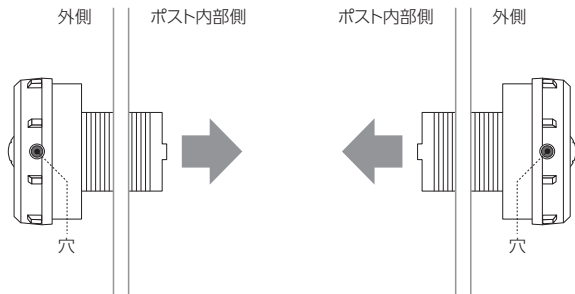

**4** ダイヤル錠の裏側（ポスト内部側）から付属の【ナット】でダイヤル錠を固定します。このとき、ナットのギザギザ面がポスト本体面側になるようにしてください。ナットが緩まないようにしっかりと固定してください。

Max Knobloch (左ロック)

DUNNING  
Max Knobloch (右ロック)

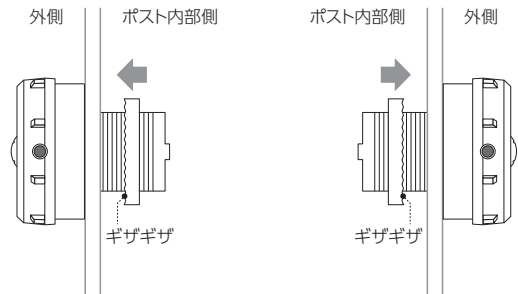

**5** ポスト内部側から付属の【金具】と【ヘラ】を図のようにセットし、【ビス】でしっかりと固定します。ポストによって向きが異なりますのでご注意ください。

Max Knobloch (左ロック)

DUNNING / Max Knobloch (右ロック)

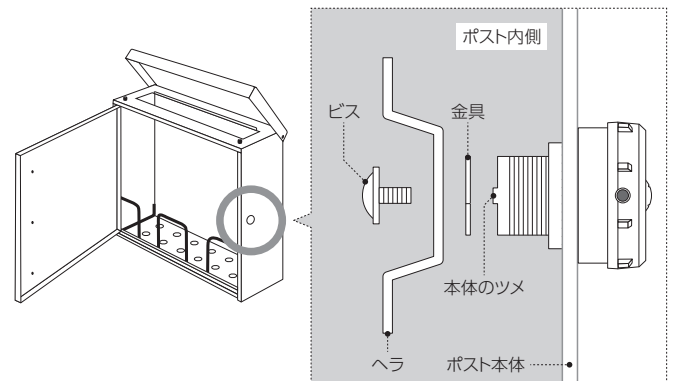
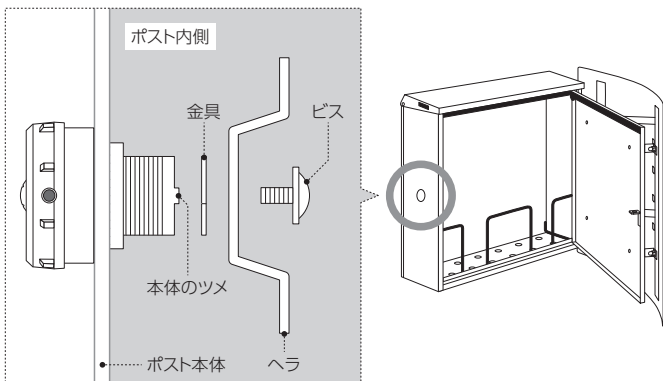

金具の向き

ヘラの向き

金具の向き

ヘラの向き

12時と9時の位置にくるようにセット

穴の上にKの刻印がくるようにセット

12時と3時の位置にくるようにセット

穴の下にKの刻印がくるようにセット

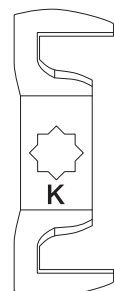
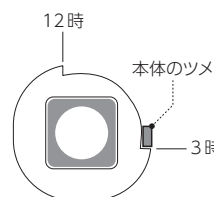
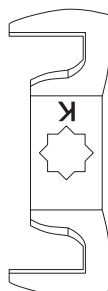
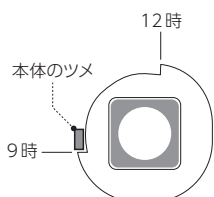

**6** ダイヤル錠を取り付けたら、扉を閉めて施錠・解錠の確認をします。

Max Knobloch (左ロック)

DUNNING / Max Knobloch (右ロック)

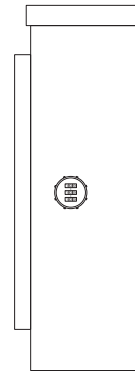
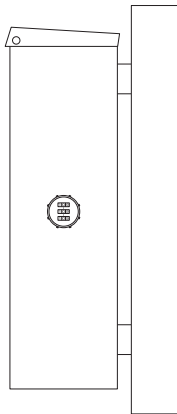

施錠時の状態

解錠時の状態

施錠時の状態

解錠時の状態

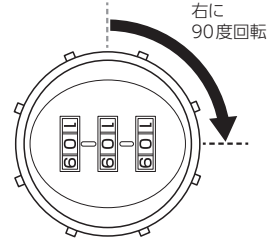
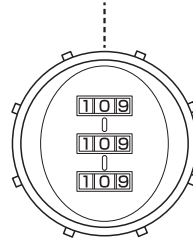
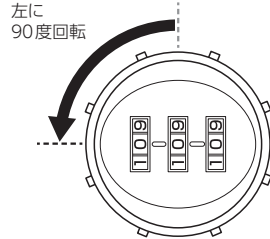
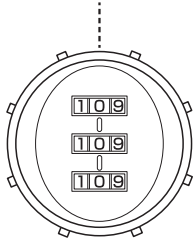

作業中にダイヤル錠が回らない時は、暗証番号がしっかりと中央で揃っているか確認してください。

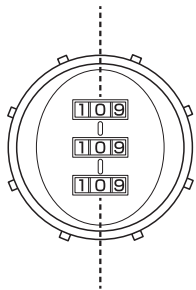

暗証番号 初期設定

000

**暗証番号の設定・変更方法**

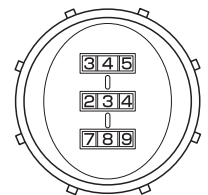
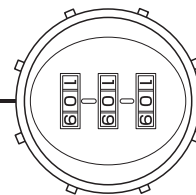
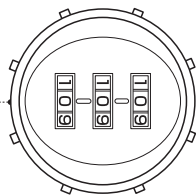
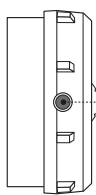

① 現在の暗証番号に合わせて、解錠した状態にします。  
(図のように番号が横向きになっていて、ダイヤル錠側面の穴が奥まで見える状態)

② φ2.5mm以下のピン等を穴に挿入します。ピンを挿入した状態で、新しく設定したい暗証番号に合わせます。

③ ピンを抜くと設定完了です。



暗証番号は何度でも設定できますが、一度解錠する必要があります。暗証番号を忘れてしまうと解錠および再設定ができなくなりますのでご注意ください。

このたびは、セクスイデザインワークス(株)製品をお買い上げいただきまして誠にありがとうございます。  
製品到着後、速やかに検品をお願いいたします。本体に傷や付属品等の不備がございましたら、製品到着後10日以内にご連絡ください。

**施工は必ずこの説明書に従い、専門業者が正しく施工を行なってください。**

**お使いになる方やその他の方への危害、損害を未然に防止するため、必ずお守りください。**

お守りいただく内容をマークで区分し、説明しています。マークの意味は次の通りです。



禁止の行為であることを告げるものです。



行為を強制・指示する内容があることを告げるものです。

## 警告

死亡または重傷を負うおそれのある内容です。

- 仕様変更・改造は絶対にしないでください。



ケガの発生や事故のおそれがあります。

分解禁止 (変更、改造、分解された場合は製品の保証を致しかねます)

- 製品の施工は、施工説明書に従い確実に行ってください。



落下などによるケガのおそれがあります。

## 施工上のご注意

重傷を負うおそれのある内容、または物的損害のおそれがある内容です。

- 固いものを当てたり、強い衝撃を与えないでください。



故障の原因になります。

また、表面にキズをつけますと腐食の原因になります。

- リシンなどの塗料はかけないでください。



ケガの発生や事故のおそれがあります。

- 製品にぶらさがらないでください。



ケガの発生や事故のおそれがあります。

- 施工時の汚れ落としは、中性洗剤をご使用ください。



シンナー、塩酸などを使用すると、腐食の原因になります。

- 内装・外装工事がある場合には、製品の養生をおこなってください。



リシンなどの塗料がかかると、塗料がはがれたり、変色の原因になります。

- 製品に付着したモルタルやコンクリートなどは速やかに清掃してください。



塗装がはがれたり、腐食の原因になります。

## 施工後の確認

- 各部のネジのゆるみがないか確認してください。
- 不具合、ガタツキ等がないか確認してください。
- 施錠・解錠がスムーズにおこなえるか確認してください。

# 取付方法

**1** ポスト本体の扉を開き、現在設置されている錠を取り外します。

Max Knobloch (左ロック)

DUNNING  
Max Knobloch (右ロック)

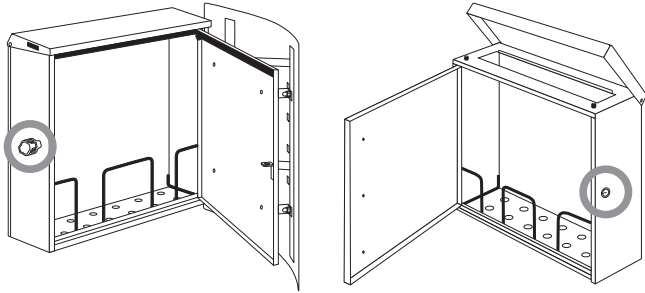

**2** ダイヤル錠の暗証番号を初期設定の「000」に合わせて図のように分解します。

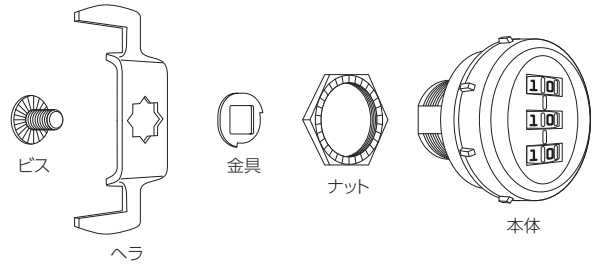

**3** ダイヤル錠を解錠した状態（側面にある穴が奥まで見える状態）にしてください。その状態を保ち、図のようにポストに差し込みます。差し込む向きはダイヤル錠側面の穴が扉側（手前側）になるようにしてください。

Max Knobloch (左ロック)

DUNNING  
Max Knobloch (右ロック)

外側 | ポスト内部側

ポスト内部側 | 外側

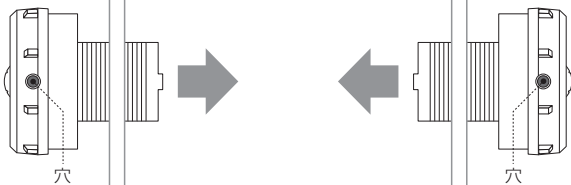

**4** ダイヤル錠の裏側（ポスト内部側）から付属の【ナット】でダイヤル錠を固定します。このとき、ナットのギザギザ面がポスト本体面側になるようにしてください。ナットが緩まないようにしっかりと固定してください。

Max Knobloch (左ロック)

DUNNING  
Max Knobloch (右ロック)

外側 | ポスト内部側

ポスト内部側 | 外側

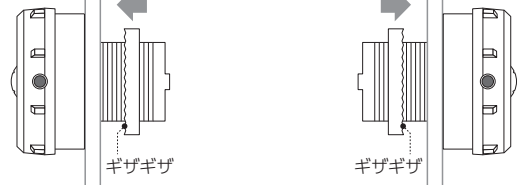

**5** ポスト内部側から付属の【金具】と【ヘラ】を図のようにセットし、【ビス】でしっかりと固定します。ポストによって向きが異なりますのでご注意ください。

Max Knobloch (左ロック)

DUNNING / Max Knobloch (右ロック)

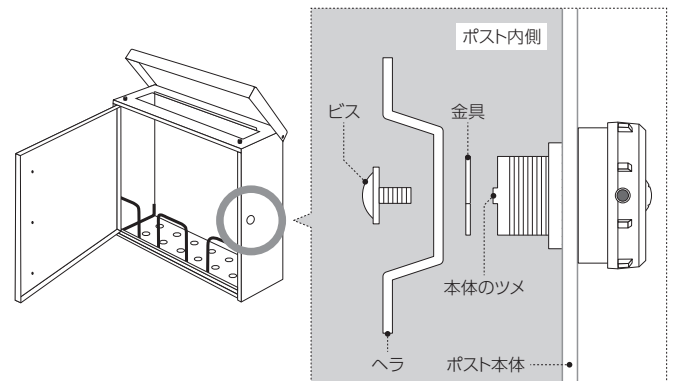
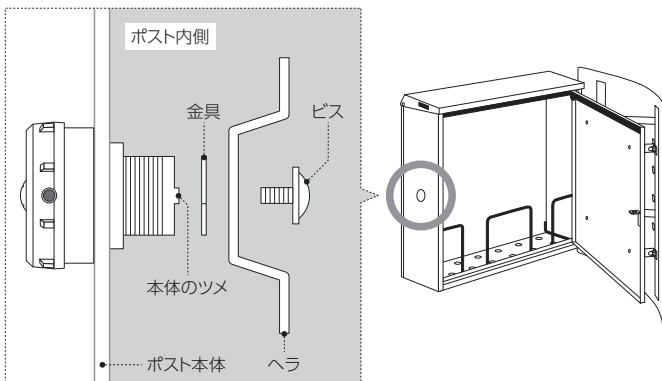

金具の向き

ヘラの向き

金具の向き

ヘラの向き

12時と9時の位置にくるようにセット

穴の上にKの刻印がくるようにセット

12時と3時の位置にくるようにセット

穴の下にKの刻印がくるようにセット

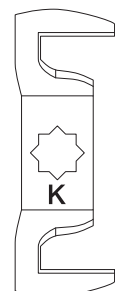
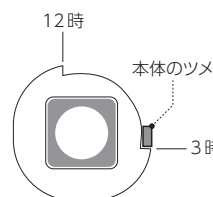
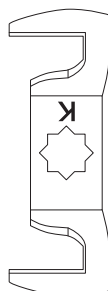
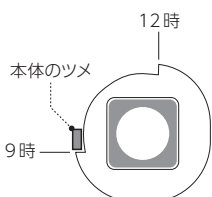

6 ダイヤル錠を取り付けたら、扉を閉めて施錠・解錠の確認をします。

Max Knobloch(左ロック)

DUNNING / Max Knobloch(右ロック)

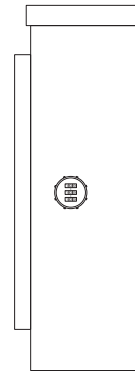
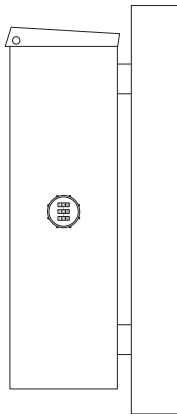

施錠時の状態

解錠時の状態

施錠時の状態

解錠時の状態

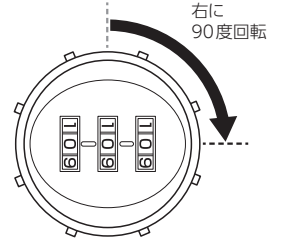
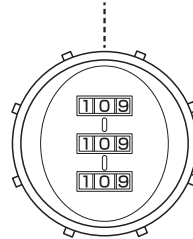
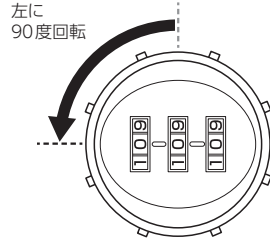
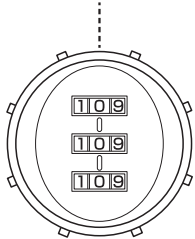

作業中にダイヤル錠が回らない時は、暗証番号がしっかりと中央で揃っているか確認してください。

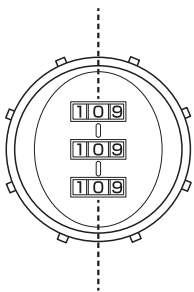

暗証番号 初期設定

000

暗証番号の設定・変更方法

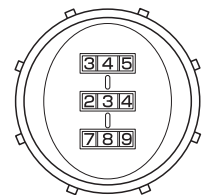
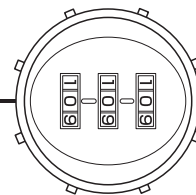
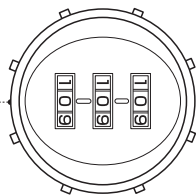
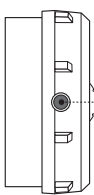

①現在の暗証番号に合わせて、解錠した状態にします。  
(図のように番号が横向きになっていて、ダイヤル錠側面の穴が奥まで見える状態)

②φ2.5mm以下のピン等を穴に挿入します。ピンを挿入した状態で、新しく設定したい暗証番号に合わせます。

③ピンを抜くと設定完了です。



暗証番号は何度でも設定できますが、一度解錠する必要があります。  
暗証番号を忘れてしまうと解錠および再設定ができなくなりますのでご注意ください。