

ハウスステップ

CUB-8060・CUB-8060S CUB-6040・CUB-6040S CUB-8060-A2・CUB-8060-A2S
CUB-6040-C2・CUB-6040-C2S CUB-8060W-3・CUB-8060W-3S・CUB-8060W-3ST

ハウスステップアジャスター

CUB-8060-H1 CUB-8060-H2

ハウスステップRタイプ

CUB-R60・CUB-R60S CUB-R60-A2・CUB-R60-A2S

施工説明書

この度はハウスステップをお買い求めいただき、誠にありがとうございます。
正しく据え付けていただくため、また製品の性能・品質・安全性を確保するために、
この施工説明書をよくお読みいただき、施工してください。

⚠ 警告

🚫 禁止	危険物・石油溶剤など危険物はいれないでください。爆発、火災などの原因となります。
	お子様に遊ばせないでください。蓋でケガをしたり、閉じ込められる可能性があり、事故の原因となります。
	本体または収納庫の中に入らないでください。 本体や収納庫が破損してケガをしたり、外に出られなくなる恐れがあります。

⚠ 注意

! 指示に従う	ハウスステップは地面に固定する事をお勧めします。蓋の開閉の際、本体が浮き上がる恐れがあります。
	ご使用後は、蓋は確実に閉めてください。
	蓋を閉める際、指を挟まないように注意してください。 また、確実に閉まっていないと蓋につまずいたり、開口部に転落して、ケガをする恐れがあります。
	外した蓋は、静かに置いてください。 蓋が倒れたり、蓋を踏んだ場合、蓋や本体が破損したり、ケガをする恐れがあります。
	ハウスステップを2段以上積み上げないでください。転倒の恐れがあります。
	先端の尖った履物でハウスステップの上に乗る場合は、十分注意してください。
	雨等にてハウスステップが濡れている場合は滑りやすいので、注意してください。
	台風等の暴風時、蓋が浮き上がる恐れがあります。暴風時は予め蓋を外しておく等の暴風対策を採られることをお勧めします。
	転落防止のため、手すり等の設置をお勧めします。 生野菜・くだものなど腐りやすいものや、カビが発生しやすいものはいれないでください。

お手入れの方法

⚠ 注意

🚫 禁止	ブラシ・クレンザー、及びシンナー等の溶剤は使用しないでください。
! 指示に従う	表面の汚れは、柔らかい布やスポンジを水で湿らせ、中性洗剤をつけて拭いてください。

施工手順

ハウステップアジャスターをご使用の場合

※CUB-8060、CUB-8060Sの設置時のみ、ご使用いただけます。

- 1** 設置場所を決めます。この際、ハウステップは基礎立ち上がりから離して設置してください。水切りや勝手口サッシ等と干渉してハウステップの蓋が開かなくなる場合があります。

注意
蓋の開閉に支障のない程度
の空きが必要

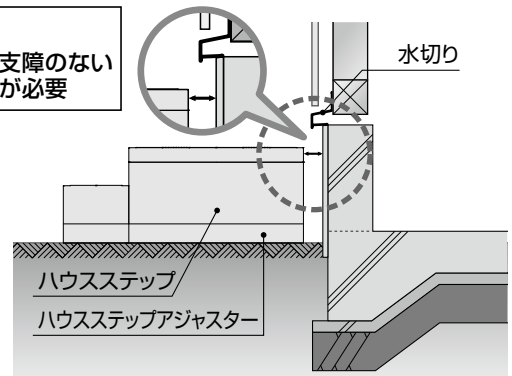

2 固定ブロックの取付け

ハウステップアジャスターに付属の嵌合ブロックを取付けてください。嵌合ブロックの取付ける側がハウステップの低い側となりますので、向きに注意してください。

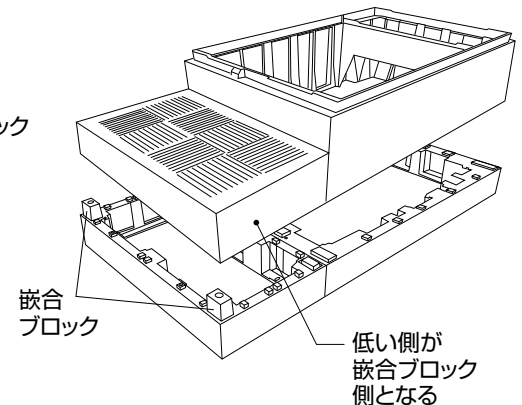
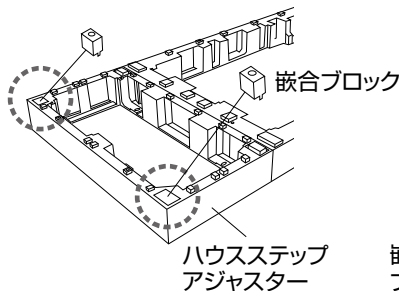

3 ハウステップアジャスターの取付け

施工に際し、ハウステップ設置部下の地面の状態を確認してください。

本体の転倒防止および蓋開閉時の本体の浮き上がり防止のため、本体は地面と固定される事をお勧めします。

I. コンクリート(犬走り等)仕上の場合

コンクリートボンド(つかボンドW YSB-03)等にて固定し設置してください。

II. コンクリート(犬走り等)以外の場合

- ①ハウステップアジャスターは、下部の地面を十分に転圧し、斜線部分の範囲内にモルタルダングまたはシャカモルパック(SMC-01)を使用して設置してください。

地面の転圧に際し、スーパーコカベース(EK-18)1袋を利用し、地盤改良する事でより安定します。

- ②ハウステップアジャスター外側にはみ出たモルタルおよび内側リブより内側部分のモルタルは、硬化前にふき取ってください。

- ③モルタルの硬化前に、同梱のペグで固定してください。ペグは斜め方向に打ち込むと、より確実に固定できます。

ペグ位置(12カ所)

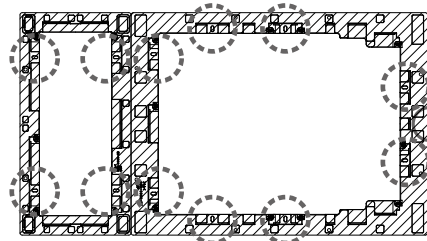

外側へはみ出した
モルタルはふき取る

注意

- ペグ打ち込み部の下部に配管等がないことをあらかじめ確認してください。
- ペグを打ち込む際、ペグを強く叩き過ぎないように注意してください。

4 ハウステップの取付け

ハウステップの低い側と固定ブロックの位置をあわせて、付属の嵌合ネジで止め付けます。ハウステップ正面に2カ所と、内側のネジ止め位置に8カ所の合計10カ所止め付けます。

ネジ止め位置(8カ所)

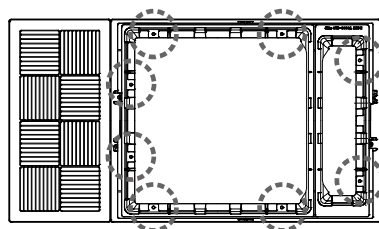

嵌合ネジを締めすぎに注意し
留め付けます

ネジ止め位置
(2カ所)

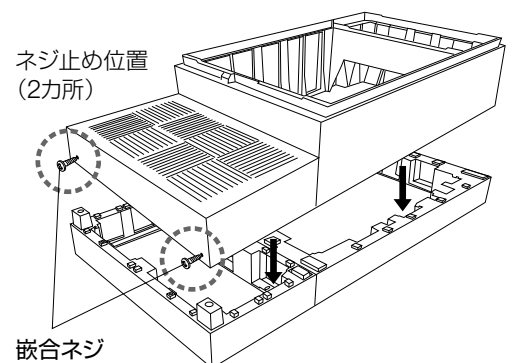

- 5** 本体に収納庫をセットし(CUB-8060Sのみ)、蓋を取付けます。

施工手順

ハウステップのみの場合

- 1** 設置場所を決めます。この際、ハウステップは基礎立ち上がりから離して設置してください。水切りや勝手口サッシ等と干渉してハウステップの蓋が開かなくなる場合があります。

△ 注意
蓋の開閉に支障のない程度
の空きが必要

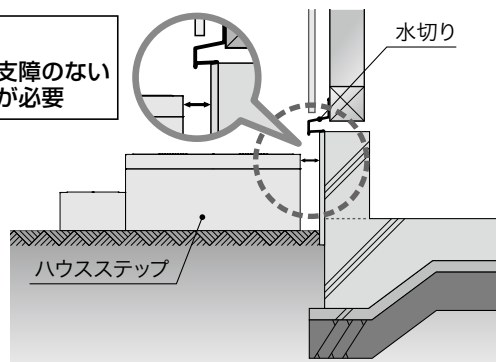

- 2** 施工に際し、ハウステップ設置部下の地面の状態を確認してください。本体の転倒防止および蓋開閉時の本体の浮き上がり防止のため、本体は地面と固定される事をお勧めします。

I. コンクリート(犬走り等)仕上の場合

市販のコンクリートボンド(つかボンドW YSB-03)等にて固定し設置してください。

II. コンクリート(犬走り等)以外の場合

- ①ハウステップは、下部の地面を十分に転圧し、斜線部分の範囲内にモルタルダンゴまたはシャカモルパック(SMC-01)を使用して設置してください。

地面の転圧に際し、スーパーコカベース(EK-18)1袋を利用し、地盤改良する事でより安定します。

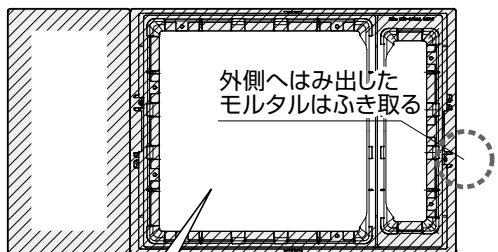

△ 注意

ハウステップ内側リブよりモルタルがはみ出さないようにしてください。収納庫が収まらなくなる可能性があります。

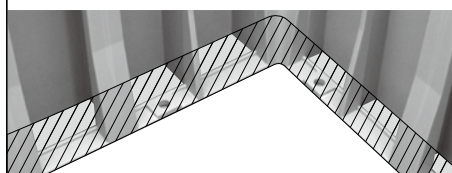

- ②ハウステップ外側にはみ出たモルタルおよび内側リブより内側部分のモルタルは、硬化前にふき取ってください。

- ③モルタルの硬化前に、同梱のペグで固定してください。ペグは斜め方向に打ち込むと、より確実に固定できます。

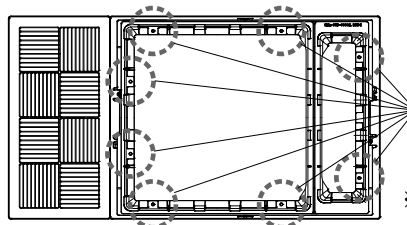

※イラストは、CUB-8060、CUB-8060Sです。

△ 注意

- ・ペグ打ち込み部の下部に配管等がないことをあらかじめ確認してください。
- ・ペグを打ち込む際、ペグを強く叩き過ぎないように注意してください。

- 3** 本体に収納庫をセットし(CUB-8060S・CUB-6040S・CUB-8040-A2S・CUB-6040-C2Sのみ)、蓋を取付けます。

ハウステップ・ハウステップアジャスター設置時のおすすめ製品

スーパーコカベース(EK-18)

別売品の“スーパーコカベース(EK-18)”は改質後、約4時間で硬化する超速硬型セメント系固化材です。

施工手順

1. 地盤を幅1,200mm×奥行700mm×深さ150mmを掘削
2. スーパーコカベースを1袋入れ良く混ぜる
3. 水を10ℓ散水して良く混ぜる
4. 水平になる様にしっかり転圧



ハウステップの固定に シャカモルパック(SMC-01)

特殊モルタルと混練水をパックしセット化した優れもの。クリップを外して素早く振って良く練り上げるだけで、パックの中で約2kgのモルタルが完成します。



施工手順

ハウステップRタイプの場合

1 設置場所はハウステップのみの場合を参照ください。

2 ハウステップRタイプとハウステップを付属のボルトで連結します。
立てて、裏面より連結して下さい。

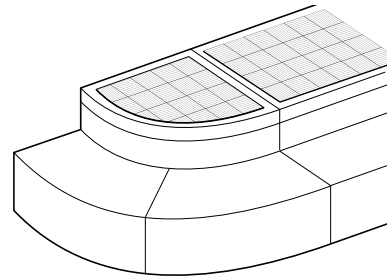
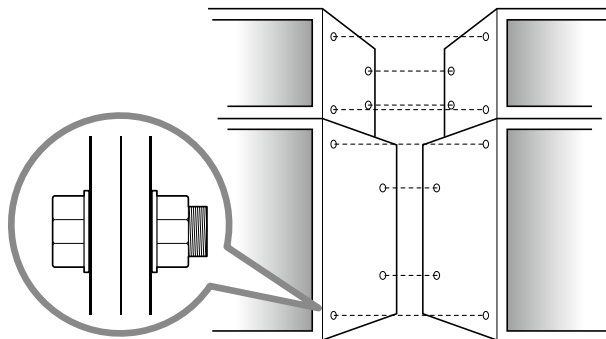

CUB-R60とCUB-8060W-3の組み立てたイメージです。

3 施工に際し、ハウステップ設置部下の地面の状態を確認してください。
本体の転倒防止および蓋開閉時の本体の浮き上がり防止のため、本体は地面と固定される事をお勧めします。

I. コンクリート(犬走り等)仕上の場合

市販のコンクリートボンド(つかボンドW YSB-03)等にて固定し設置してください。

II. コンクリート(犬走り等)以外の場合

①ハウステップは、下部の地面を十分に転圧し、斜線部分の範囲内にモルタルダンゴまたはシャカモルパック(SMC-01)を使用して設置してください。

地面の転圧に際し、スーパーコカベース(EK-18)1袋を利用し、地盤改良する事でより安定します。

②ハウステップ外側にはみ出たモルタルおよび内側リブより内側部分のモルタルは、硬化前にふき取ってください。

③モルタルの硬化前に、同梱のペグで固定してください。
ペグは斜め方向に打ち込むと、より確実に固定できます。

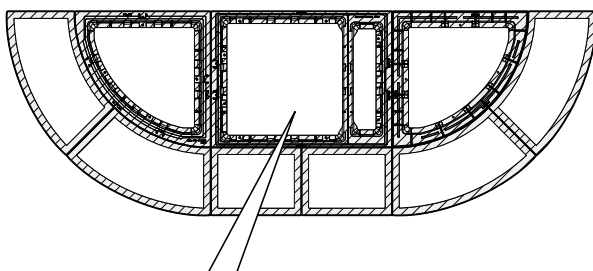

△注意

ハウステップ内側リブよりモルタルがはみ出さないようにしてください。収納庫が収まらなくなる可能性があります。

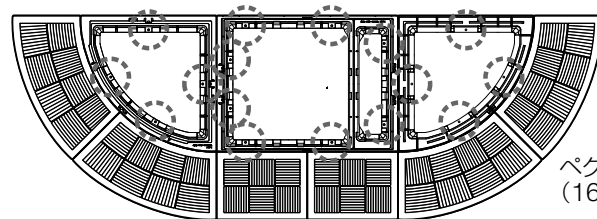
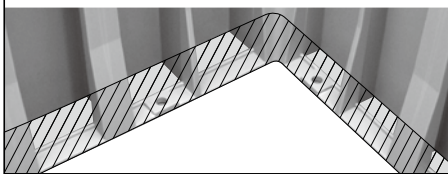

ペグ位置
(16カ所)

※CUB-8060W-3とCUB-R60を連結したイメージです。

△注意

- ・ペグ打ち込み部の下部に配管等がないことをあらかじめ確認してください。
- ・ペグを打ち込む際、ペグを強く叩き過ぎないように注意してください。

4 本体に収納庫をセットし(CUB-R60S・CUB-R60-A2S・CUB-8060W-3S・CUB-8060W-3STのみ)、蓋を取付けます。

5 ハウステップ本体の蓋の長手方向に別売品の取手(品番:CUB-8060T-L08)を取付けていただくこともできます。左右の樹脂キャップをはめ込み、同梱のドリルねじで蓋に直接取付けます。

※CUB-8060W-3STは取り付け済みです。

樹脂キャップ

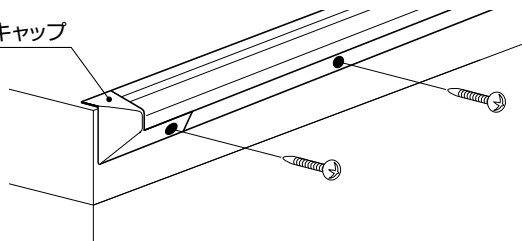

ハウスステップ

	CUB-8060・CUB-8060S	CUB-6040・CUB-6040S
製品寸法図 (単位:mm)	<p>CUB-8060 側面図 CUB-8060S 側面図</p>	<p>CUB-6040 側面図 CUB-6040S 側面図</p>
梱包内容	<ul style="list-style-type: none"> ● 本施工説明書 1通 ● ハウスステップ本体 1台 ● ハウスステップ用蓋 1台 ● ペグセット(4本入) 2袋 	<ul style="list-style-type: none"> ● 本施工説明書 1通 ● ハウスステップ本体 1台 ● ハウスステップ用蓋 1台 ● ペグセット(4本入) 2袋
備考	<ul style="list-style-type: none"> ● 収納庫 小 SPF-15S 1台* ● 収納庫 大 SPF-60S2 1台* ※CUB-8060Sのみ 	<ul style="list-style-type: none"> ● 収納庫 SPF-45S2 1台* ※CUB-6040Sのみ <p>※ハウスステップアジャスターは使用できません。</p>

	CUB-8060-A2・CUB-8060-A2S	CUB-6040-C2・CUB-6040-C2S
製品寸法図 (単位:mm)	<p>CUB-8060-A2 側面図 CUB-8060-A2S 側面図</p>	<p>CUB-6040-C2 側面図 CUB-6040-C2S 側面図</p>
梱包内容	<ul style="list-style-type: none"> ● 本施工説明書 1通 ● ハウスステップ本体 1台 ● ハウスステップ用蓋 1台 ● ペグセット(4本入) 2袋 	<ul style="list-style-type: none"> ● 本施工説明書 1通 ● ハウスステップ本体 1台 ● ハウスステップ用蓋 1台 ● ペグセット(4本入) 2袋
備考	<ul style="list-style-type: none"> ● 収納庫 小 SPF-15S 1台* ● 収納庫 大 SPF-60S2 1台* ※CUB-8060-A2Sのみ <p>※ハウスステップアジャスターは使用できません。</p>	<ul style="list-style-type: none"> ● 収納庫 SPF-45S2 1台* ※CUB-6040-C2Sのみ <p>※ハウスステップアジャスターは使用できません。</p>

	CUB-8060W-3・CUB-8060W-3S	CUB-8060W-3ST
製品寸法図 (単位:mm)	<p>CUB-8060W-3 正面図 CUB-8060W-3S 正面図</p>	<p>CUB-8060W-3ST 正面図</p>
梱包内容	<ul style="list-style-type: none"> ● 本施工説明書 1通 ● ハウスステップ本体 1台 ● ハウスステップ用蓋 1台 ● ペグセット(4本入) 2袋 	<ul style="list-style-type: none"> ● 本施工説明書 1通 ● ハウスステップ本体 1台 ● ハウスステップ用蓋 1台 ● ペグセット(4本入) 2袋
備考	<ul style="list-style-type: none"> ● 収納庫 小 SPF-15S 1台* ● 収納庫 大 SPF-60S2 1台* ※CUB-8060W-3Sのみ <p>※ハウスステップアジャスターは使用できません。</p>	<ul style="list-style-type: none"> ● 収納庫 小 SPF-15S 1台 ● 収納庫 大 SPF-60S2 1台 <p>※ハウスステップアジャスターは使用できません。</p>

ハウスステップアジャスター

	CUB-8060-H1	CUB-8060-H2
適用	CUB-8060・CUB-8060S用	
高さ寸法	87.5mm	175mm
製品寸法図 (単位: mm)		
梱包内容	<ul style="list-style-type: none"> ● 嵌合ブロック 2個 ● 嵌合ネジ(10本入) 1袋 ● ペグセット(4本入) 1袋 	<ul style="list-style-type: none"> ● 嵌合ブロック 2個 ● 嵌合ネジ(10本入) 1袋 ● ペグセット(4本入) 1袋

ハウスステップRタイプ

	CUB-R60・CUB-R60S	CUB-R60-A2・CUB-R60-A2S
製品寸法図 (単位: mm)		
梱包内容	<ul style="list-style-type: none"> ● 本施工説明書 1通 ● ハウスステップ本体 1台 ● ハウスステップ用蓋 1台 ● ペグセット(4本入) 1袋 ● 収納庫 1台* ※CUB-R60Sのみ ● 連結金具 2袋 	<ul style="list-style-type: none"> ● 本施工説明書 1通 ● ハウスステップ本体 1台 ● ハウスステップ用蓋 1台 ● ペグセット(4本入) 1袋 ● 収納庫 1台* ※CUB-R60-A2Sのみ ● 連結金具 2袋
備考	※ハウスステップアジャスターは使用できません。	

ハウスステップアジャスター

BU-CUB-8060-HB1 BU-CUB-8060-HB2

施工説明書

この度は、ハウスステップアジャスターをお買い上げいただき誠にありがとうございます。
正しく据え付けていただくため、また製品の性能・品質・安全性を確保するために、
この施工説明書をよくお読みいただき、施工してください。

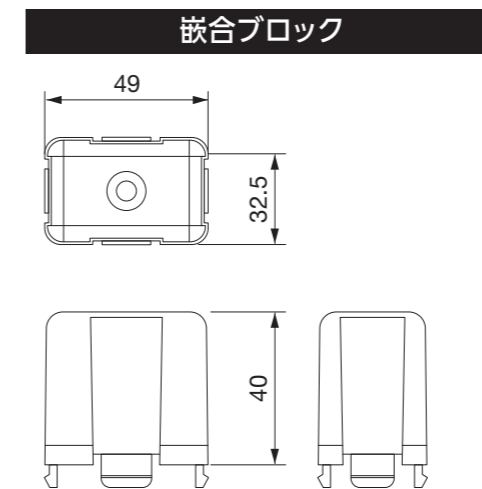
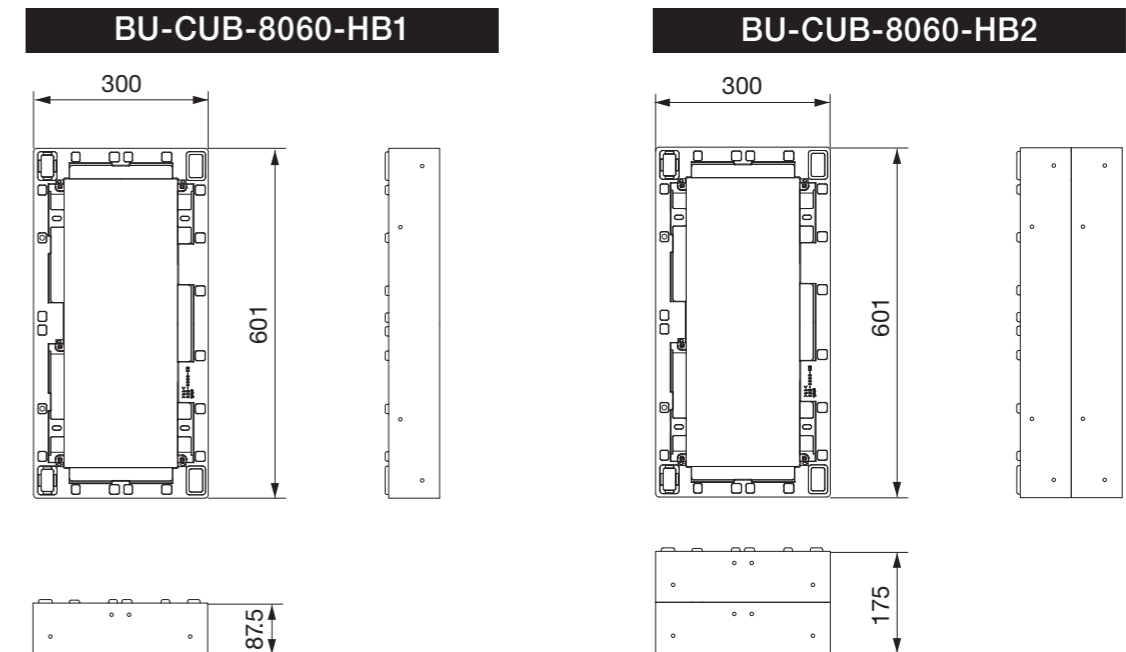

付属品		BU-CUB-8060-HB1	BU-CUB-8060-HB2
明細	品番		
嵌合ブロックセット [嵌合ブロック2コ, 嵌合ネジ2本]		1袋	1袋
ペグセット [4本入り]		1袋	1袋
連結金具セット [・六角ボルトナットセット 5セット ・簡易スパナ 2本]		1袋	2袋
本施工説明書		1部	1部

ハウスステップ本体の施工説明書に、注意事項を明記していますので、必ずご確認ください。

施工手順

1 嵌合ブロックの取付け

ハウステップアジャスターに付属の嵌合ブロックを取付けてください。

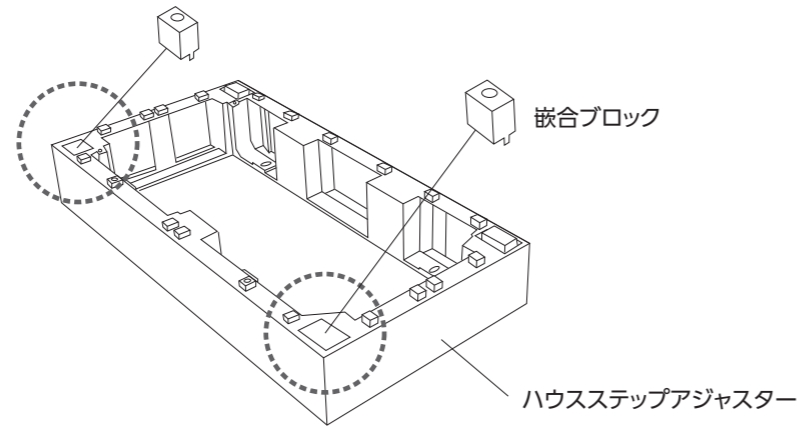

2 ハウステップアジャスターの連結

①と別売品のCUB-8060S、CUB-8060対応のハウステップアジャスター(CUB-8060-H1もしくはCUB-8060-H2)を、付属品の連結金具セットで連結します。連結部側面のくぼみ部分がボルトでの連結穴となります。φ8の穴を開け、①で取付けた嵌合ブロックが外側になる様に、付属品の連結金具セットで連結して下さい。

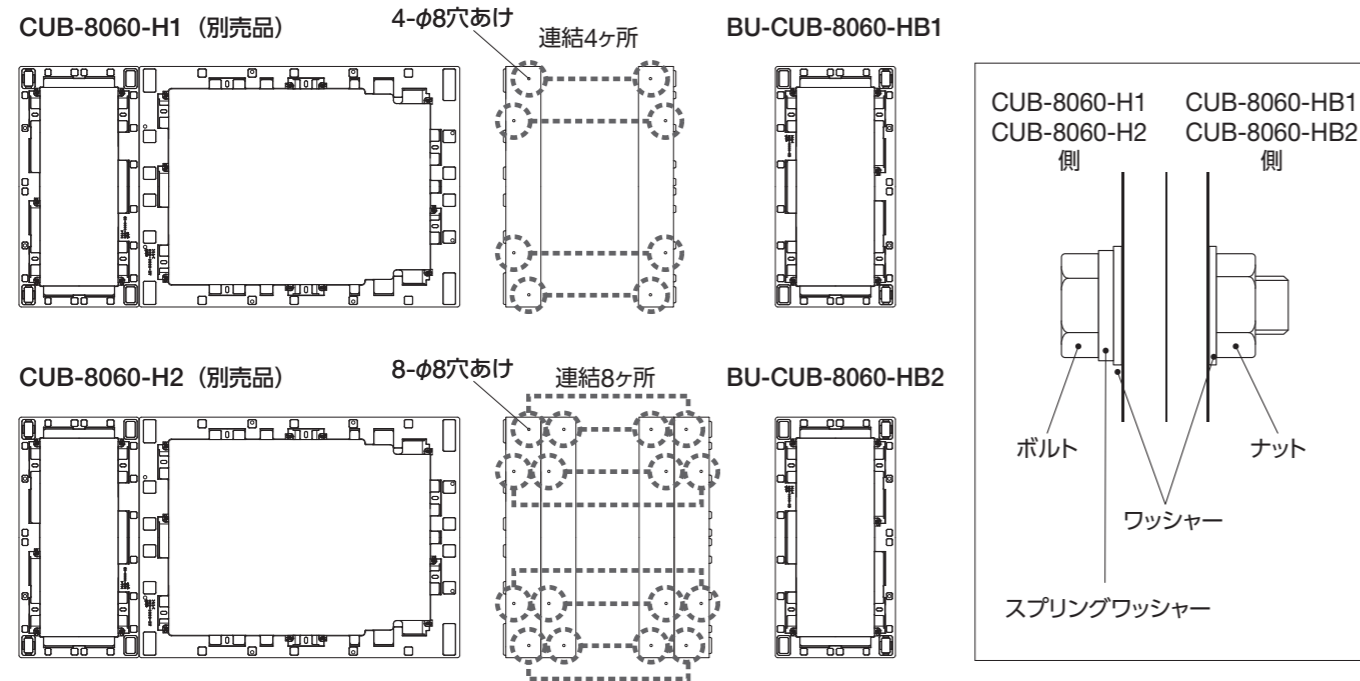

3 ハウステップアジャスターの取付け

施工に際し、ハウステップ設置部下の地面の状態を確認してください。本体の転倒防止および蓋開閉時の本体の浮き上がり防止のため、本体は地面と固定される事をお勧めします。

I. コンクリート(犬走り等)仕上の場合

コンクリートボンド(つかボンドW YSB-03)等にて固定し設置してください。

II. コンクリート(犬走り等)以外の場合

①ハウステップアジャスターは、下部の地面を十分に転圧し、斜線部分の範囲内にモルタルダンゴまたは別売品のシャカモルバック(SMC-01)を使用して設置してください。

地面の転圧に際し、スーパーコカベース(EK-18)1袋を利用し、地盤改良する事でより安定します。

②ハウステップアジャスター外側にはみ出たモルタルおよび内側リブより内側部分のモルタルは、硬化前にふき取ってください。

③モルタルの硬化前に、同梱のペグで固定してください。ペグは斜め方向に打ち込むと、より確実に固定できます。

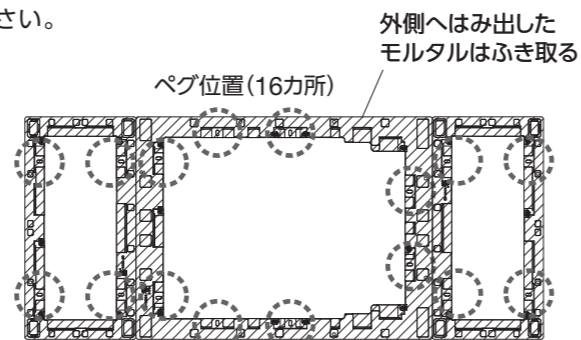

△ 注意
 ・ペグ打ち込み部の下部に配管等がないことをあらかじめ確認してください。
 ・ペグを打ち込む際、ペグを強く叩き過ぎないように注意してください。

4 本体と小ステップの連結

別売品のハウステップ本体(CUB-8060SもしくはCUB-8060)と別売品の小ステップ(BU-CUB-8060B)を連結します。連結部側面のくぼみ部分がボルトでの連結穴となります。φ8の穴を開け、小ステップの付属品のボルト・ナットセットで連結して下さい。

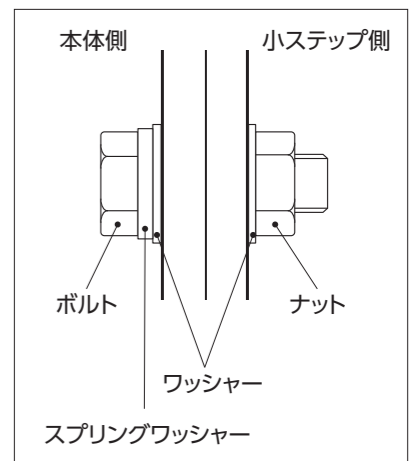
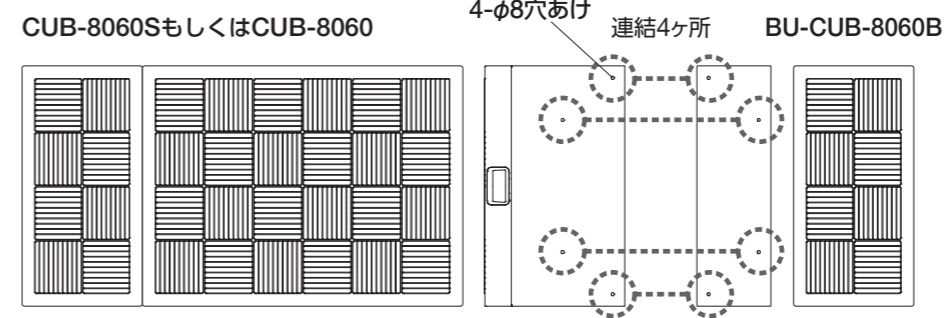

5 ハウステップの取付け

③と④を、ハウステップアジャスターと本体の嵌合部分が合う様にセットし、別売品のハウステップアジャスター(CUB-8060-H1もしくはCUB-8060-H2)付属品の嵌合ネジと、本製品に付属している嵌合ネジで止め付けます。ハウステップ正面に4カ所と、内側のネジ止め位置に8カ所の合計12カ所止め付けます。

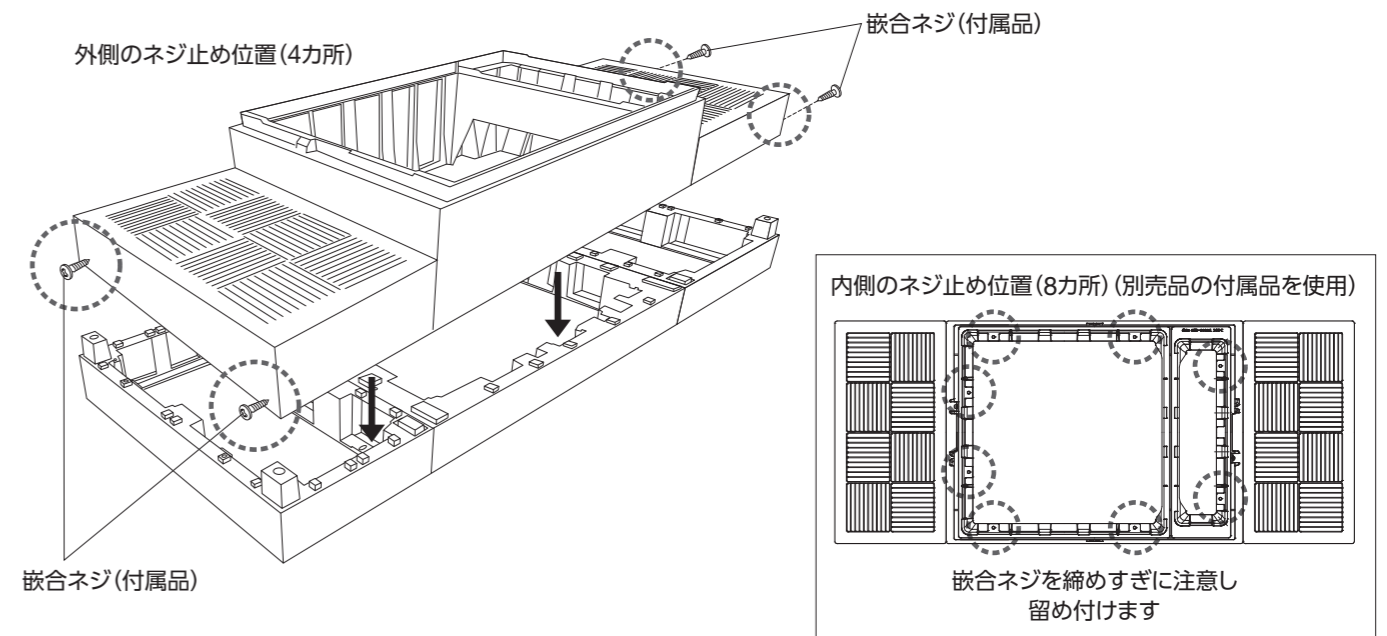

本体に収納庫をセットし(CUB-8060S・CUB-6040Sのみ)、蓋を取付けます。

お手入れ方法

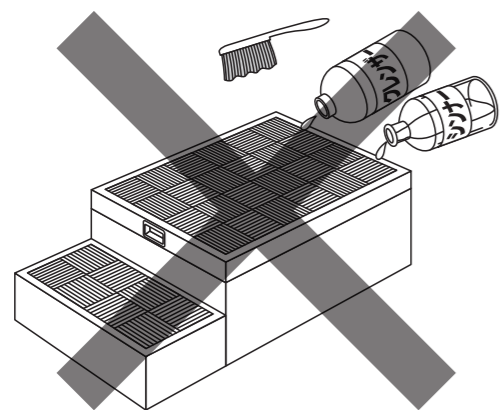

ブラシ・クレンザー、およびシンナーなどの溶剤は使用しないでください。

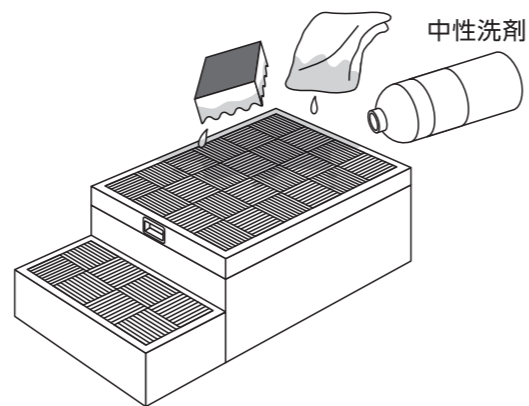

表面の汚れは、柔らかい布やスポンジを水で湿らせ、中性洗剤をつけて拭いてください。

ハウスステップシリーズ 施工説明書

この度はハウスステップをお買い求めいただき、誠にありがとうございます。
正しく据え付けていただくため、また製品の性能・品質・安全性を確保するために、
この施工説明書をよくお読みいただき、施工してください。

警告

- 危険物・石油系溶剤など危険物はいれないでください。爆発、火災などの原因となります。
- お子様に遊ばせないでください。蓋でケガをしたり、閉じ込められる可能性があり、事故の原因となります。
- 本体または収納庫の中に入らないでください。
- 本体や収納庫が破損してケガをしたり、外に出られなくなる恐れがあります。

注意

- ハウスステップは地面に固定してください。蓋の開閉の際、本体が浮き上がる恐れがあります。
- ご使用後は、蓋を確実に閉めてください。
- 蓋を閉める際、指を挟まないように注意してください。
- また、確実に閉まっていないと蓋につまずいたり、開口部に転落して、ケガをする恐れがあります。
- 外した蓋は、静かに置いてください。
- 蓋が倒れたり、蓋を踏んだ場合、蓋や本体が破損したり、ケガをする恐れがあります。
- ハウスステップを2段以上積み上げないでください。転倒の恐れがあります。
- 先端の尖った履物でハウスステップの上に乗る場合は、十分注意してください。
- 雨などにてハウスステップが濡れている場合は滑りやすいので、注意してください。
- 台風などの暴風時、蓋が浮き上がる恐れがあります。暴風時は予め蓋を外しておくなどの暴風対策を講じることをおすすめします。
- 転落防止のため、必要に応じ、別途手すりなどの設置をおすすめします。
- 生野菜・くだものなど腐りやすいものや、カビが発生しやすいものは入れないでください。

セット内容例

CUB-8060S
CUB-8060

ハウスステップ本体

蓋
CUB-R60S
CUB-R60

収納庫(収納庫付タイプのみ)

CUB-8060S、CUB-8060-A2S、CUB-8060W-3S、
CUB-8060W-3ST、CUB-A8060S-H1のみ

CUB-R60Sのみ

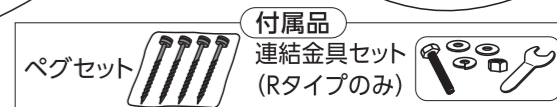
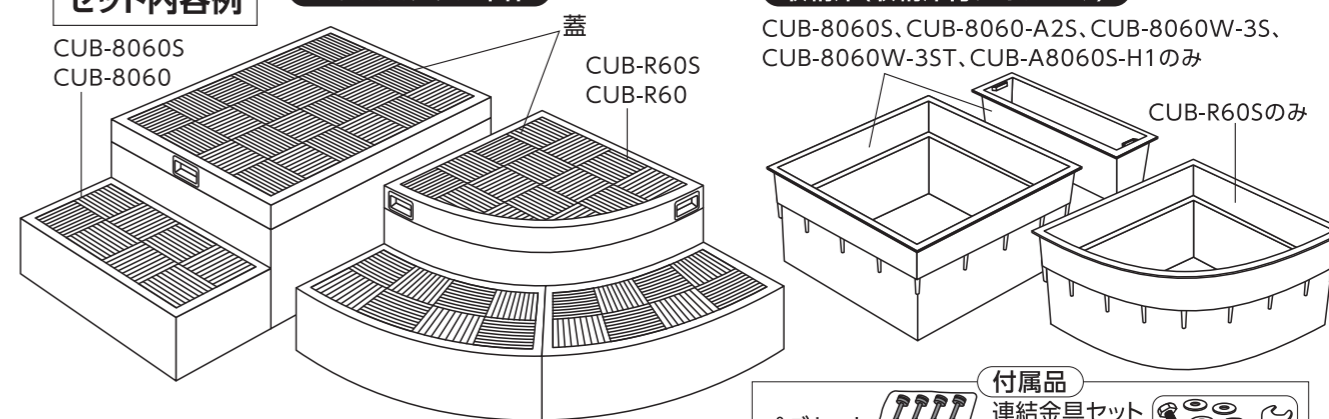

基本的な設置に必要な工具

●コンクリート上に設置する場合
つかボンドW (YSB-03) (別売)
あるいは市販のコンクリートボンド

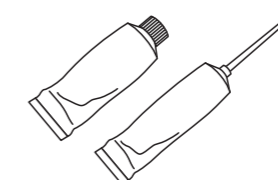

●土の上に設置する場合
金づち



基本の施工手順

1 設置場所の確認

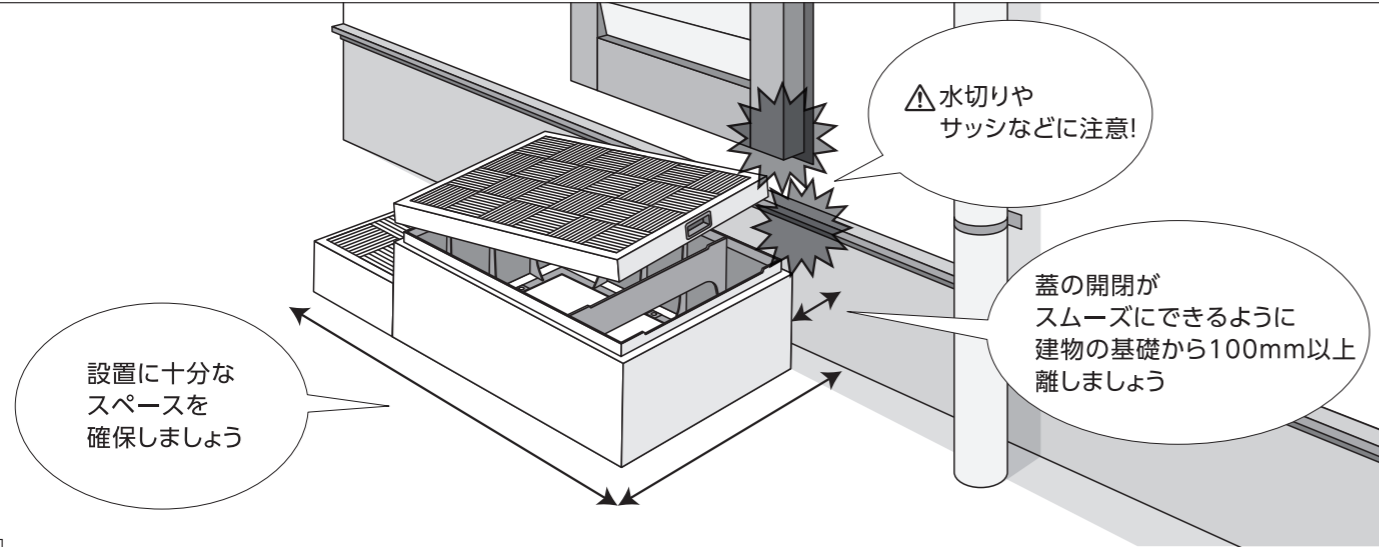

2 設置

本体の転倒防止および蓋開閉時の本体の浮き上がり防止のため、本体は地面と固定してください。

用意する工具 金づち または つかボンドW(別売) あるいは市販のコンクリートボンド

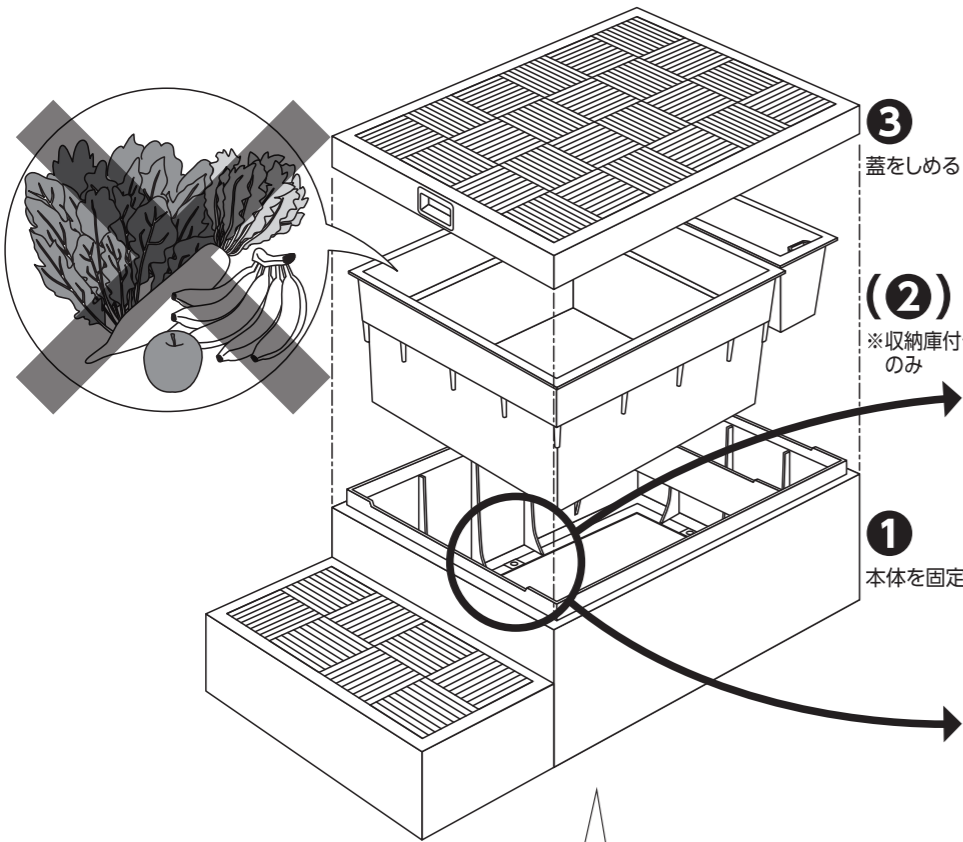

固定方法

1-1 下がコンクリートの場合

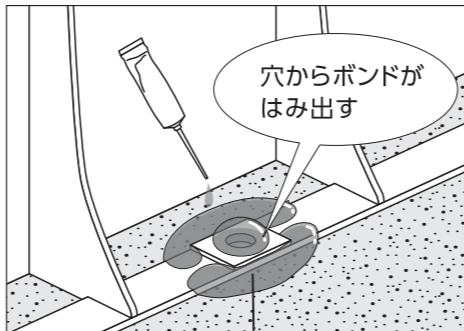

つかボンドW/コンクリートボンドを使用

1-2 下が土などのコンクリート以外の場合

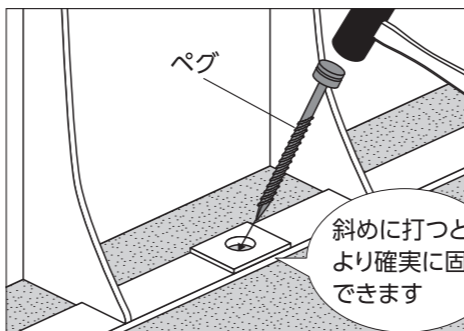

付属のペグで固定

付属品

ペグφ4.5×125mm 必要本数

- △ 下に配管などが無いか確認
- △ ペグを強く叩きすぎない

ペグ・コンクリートボンド位置

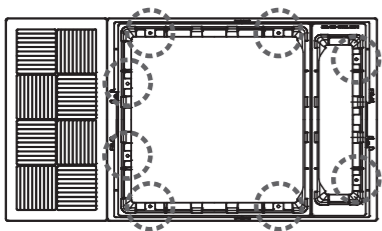

8カ所

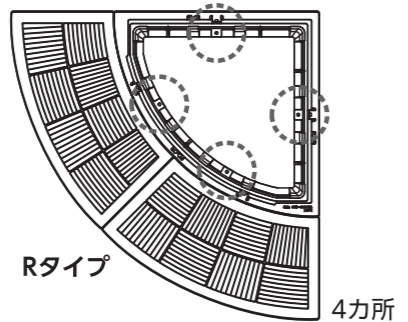

Rタイプ

4カ所

	CUB-8060W-3ST	CUB-A8060S-H1
製品寸法図 (単位:mm)		
梱包内容	<ul style="list-style-type: none"> ● 本施工説明書 1通 ● ハウスステップ本体 1台 ● ハウスステップ用蓋 1枚(ハウスステップ用取手付き) 	<ul style="list-style-type: none"> ● ベグセット(4本入) 2袋 ● 収納庫小 SPF-15S 1コ ● 収納庫大 SPF-60S2 1コ
備考	ハウスステップアジャスターは使用できません。	この商品にハウスステップアジャスターの追加はできません。

ハウスステップアジャスター

	CUB-8060-H1 [CUB-6040-H1]	CUB-8060-H2 [CUB-6040-H2]
適用	CUB-8060・CUB-8060S用 [CUB-6040・CUB-6040S用]	
高上げ寸法	87.5mm	175mm
製品寸法図 (単位:mm)		
梱包内容	● 嵌合ブロック 2個 ● 嵌合ネジ(10本入) 1袋 ● ベグセット(4本入) 1袋	● 嵌合ブロック 2個 ● 嵌合ネジ(10本入) 1袋 ● ベグセット(4本入) 1袋

ハウスステップRタイプ

	CUB-R60・CUB-R60S	CUB-8060T-L08
製品寸法図 (単位:mm)		
梱包内容	<ul style="list-style-type: none"> ● 本施工説明書 1通 ● ハウスステップ本体 1台 ● ハウスステップ用蓋 1枚 	● 取付ネジ(19mm×7本) 1袋
備考	ハウスステップアジャスターは使用できません。	

ハウステップ

	CUB-8060・CUB-8060S	CUB-6040・CUB-6040S
製品寸法図 (単位:mm)		
梱包内容	<ul style="list-style-type: none"> ●本施工説明書 1通 ●ハウステップ本体 1台 ●ハウステップ用蓋 1枚 ●ペグセット(4本入) 2袋 ●収納庫小 SPF-15S 1コ* ●収納庫大 SPF-60S2 1コ* ※CUB-8060Sのみ 	<ul style="list-style-type: none"> ●本施工説明書 1通 ●ハウステップ本体 1台 ●ハウステップ用蓋 1枚 ●ペグセット(4本入) 2袋 ●収納庫 SPF-45S2 1コ* ※CUB-6040Sのみ
備考		

	CUB-8060-A2・CUB-8060-A2S	CUB-6040-C2・CUB-6040-C2S
製品寸法図 (単位:mm)		
梱包内容	<ul style="list-style-type: none"> ●本施工説明書 1通 ●ハウステップ本体 1台 ●ハウステップ用蓋 1枚 ●ペグセット(4本入) 2袋 ●収納庫小 SPF-15S 1コ* ●収納庫大 SPF-60S2 1コ* ※CUB-8060-A2Sのみ 	<ul style="list-style-type: none"> ●本施工説明書 1通 ●ハウステップ本体 1台 ●ハウステップ用蓋 1枚 ●ペグセット(4本入) 2袋 ●収納庫 SPF-45S2 1コ* ※CUB-6040-C2Sのみ
備考	ハウステップアジャスターは使用できません。	ハウステップアジャスターは使用できません。

	CUB-8060W-3・CUB-8060W-3S	CUB-6040W・CUB-6040WS
製品寸法図 (単位:mm)		
梱包内容	<ul style="list-style-type: none"> ●本施工説明書 1通 ●ハウステップ本体 1台 ●ハウステップ用蓋 1枚 ●ペグセット(4本入) 2袋 ●収納庫小 SPF-15S 1台* ●収納庫大 SPF-60S2 1台* ●連結穴キャップ(18個入) 1袋 ※CUB-8060W-3Sのみ 	<ul style="list-style-type: none"> ●本施工説明書 1通 ●ハウステップ本体 1台 ●ハウステップ用蓋 1枚 ●ペグセット(4本入) 2袋 ●収納庫 SPF-45S2 1コ* ※CUB-6040WSのみ
備考	ハウステップアジャスターは使用できません。	ハウステップアジャスターは使用できません。

ガツキや傾きが気になる場合、強固に地面(コンクリート以外)に固定したい場合は下記のように固定してください。 **用意する工具** 金づち

モルタルを使用して固定します。

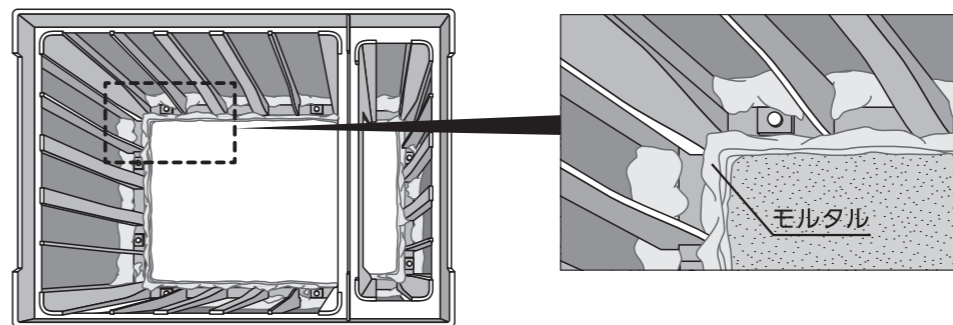

モルタルとは?
セメント・砂・水を混ぜたもの。
市販の砂入りセメントと水で作ることができます。
詳しくは、ホームセンターなどへお問い合わせください。

⚠️ ペグは必ずモルタルが固まる前に打ってください。

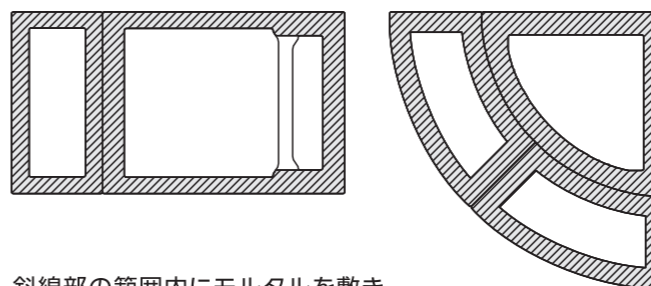

斜線部の範囲内にモルタルを敷き設置してください。モルタルがはみ出た場合は拭き取ります。収納庫をつける時は、内側リブより内側にはみ出したモルタルも拭き取り、モルタルが固まる前にペグを打ち込んでください。※ペグは斜め方向に打ち込むと、より確実に固定できます。

高さ調節をしたい場合 **用意する工具** 電動ドライバー

ハウステップ用アジャスター(別売)を使います。

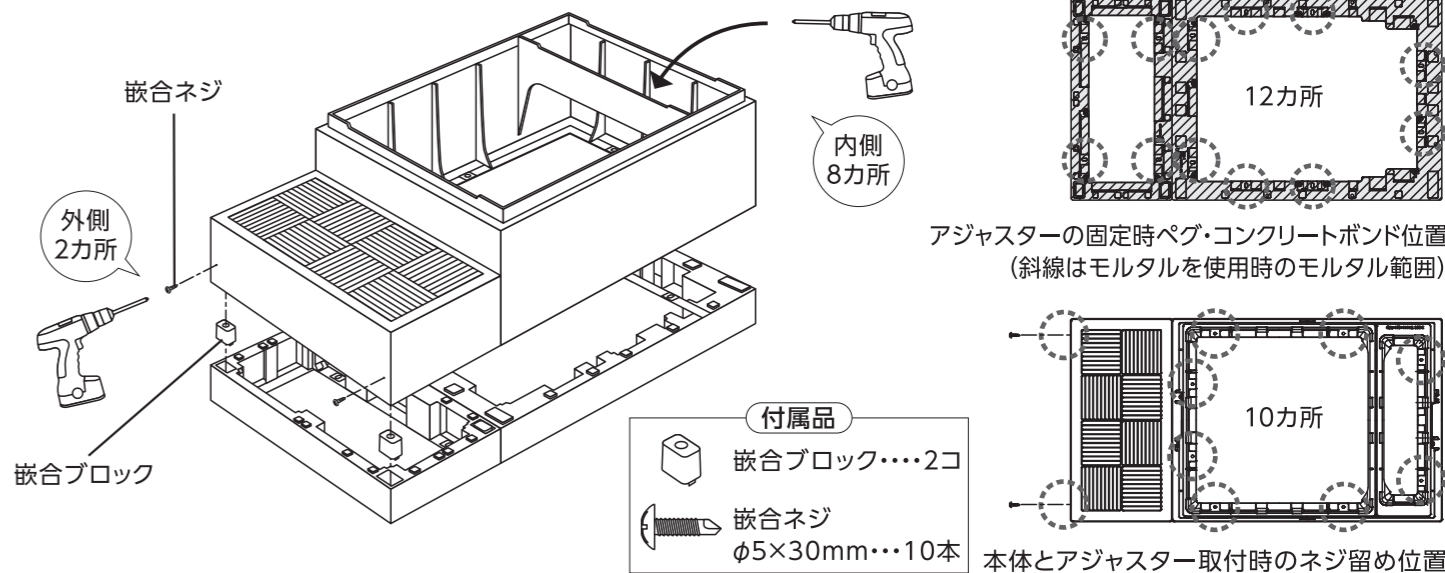

ハウステップ同士や小ステップ(別売)を連結する場合 **用意する工具** 電動ドライバー ドリルφ8

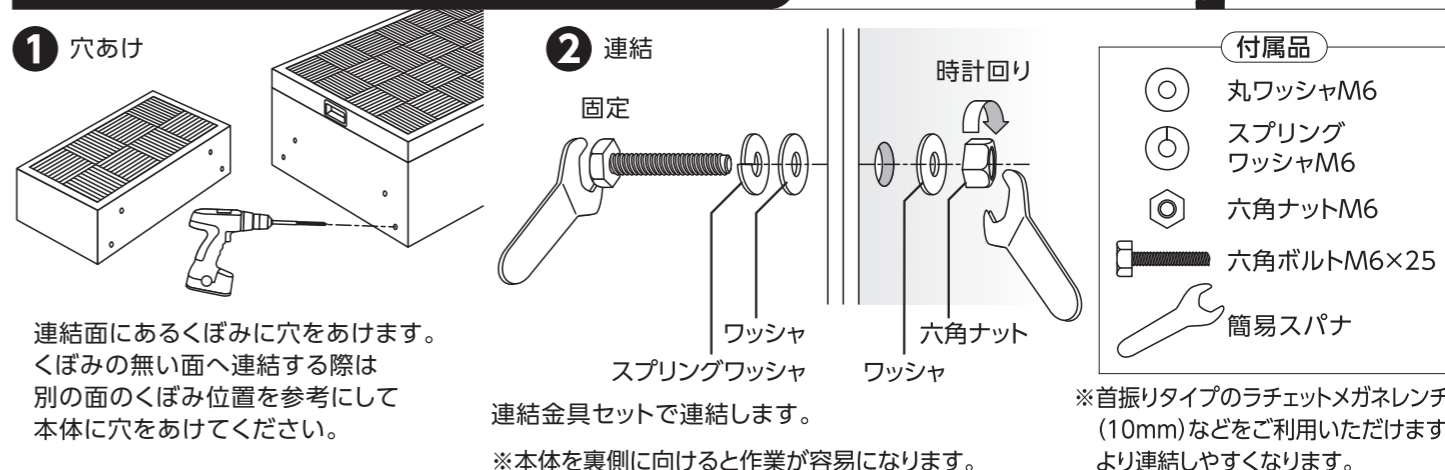

施工手順 ハウスステップRタイプの場合

用意する工具 簡易スパナ 

1 ハウスステップRタイプとハウスステップを付属の連結金具セットで連結します。本体を立てて、裏面より連結して下さい。

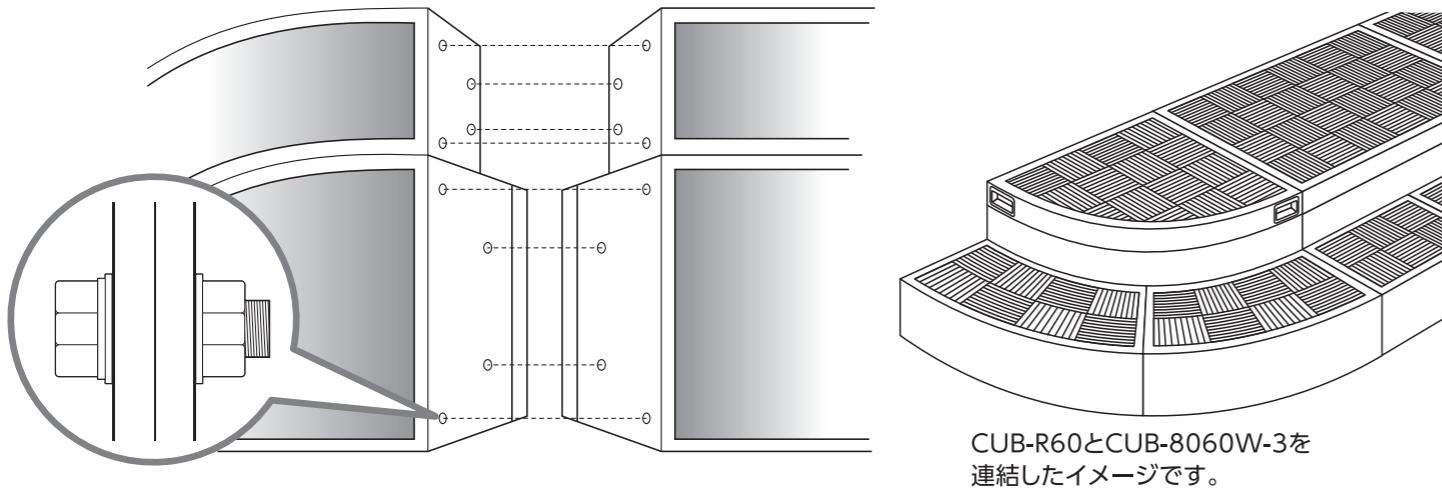

施工に際し、ハウスステップ設置部下の地面の状態を確認してください。本体の転倒防止および蓋開閉時の本体の浮き上がり防止のため、本体は地面と固定してください。

2 本体を固定します。P2と同様に、下がコンクリートの場合はつかボンドW(別売)あるいは、市販のコンクリートボンドで、下が土などのコンクリート以外の場合は付属のペグで固定してください。

用意する工具 金づち  または  つかボンドW(別売) あるいは市販のコンクリートボンド

ペグ・コンクリートボンド位置 計16カ所

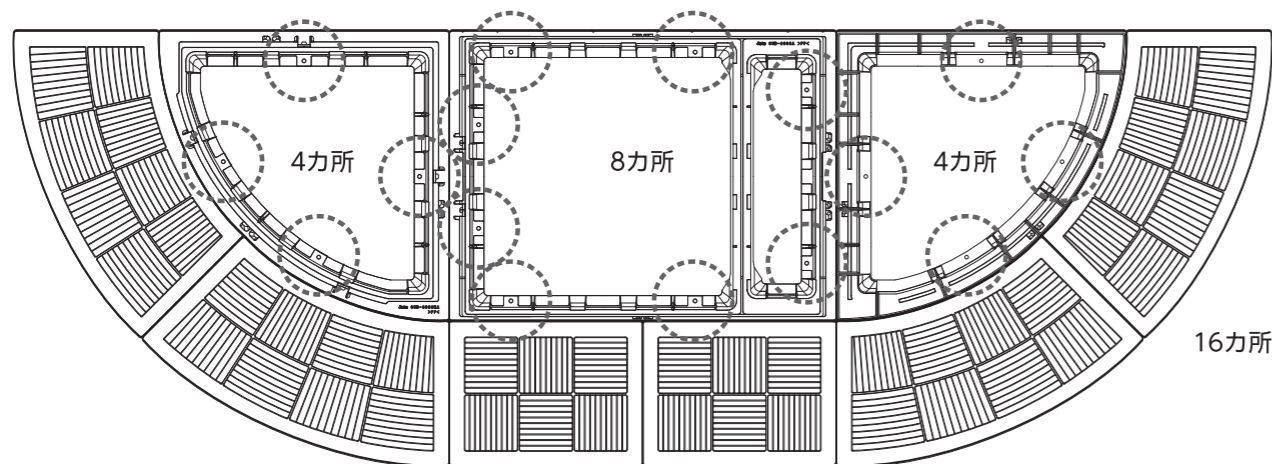

※CUB-R60とCUB-8060W-3を連結したイメージです。

- ⚠ ペグ打ち込み部の下部に配管などが無いことをあらかじめ確認してください。
- ⚠ ペグを打ち込む際、ペグを強く叩き過ぎないように注意してください。

※ガタツキや傾きが気になる場合、強固に地面(コンクリート以外)に固定したい場合はP3上部と同様にモルタルで固定してください。

3 蓋を閉めます。収納庫付きのタイプは収納庫をセットしてから蓋をしめてください。

蓋に取手(別売 品番:CUB-8060T-L08)を取り付けたい場合

用意する工具 電動ドライバー 

△このタイプの蓋にのみ取り付けられます。

ハウスステップの蓋の中心に合わせて、同梱のドリルネジで直接取り付けます。

付属品  ドリルネジM4×19mm…7本

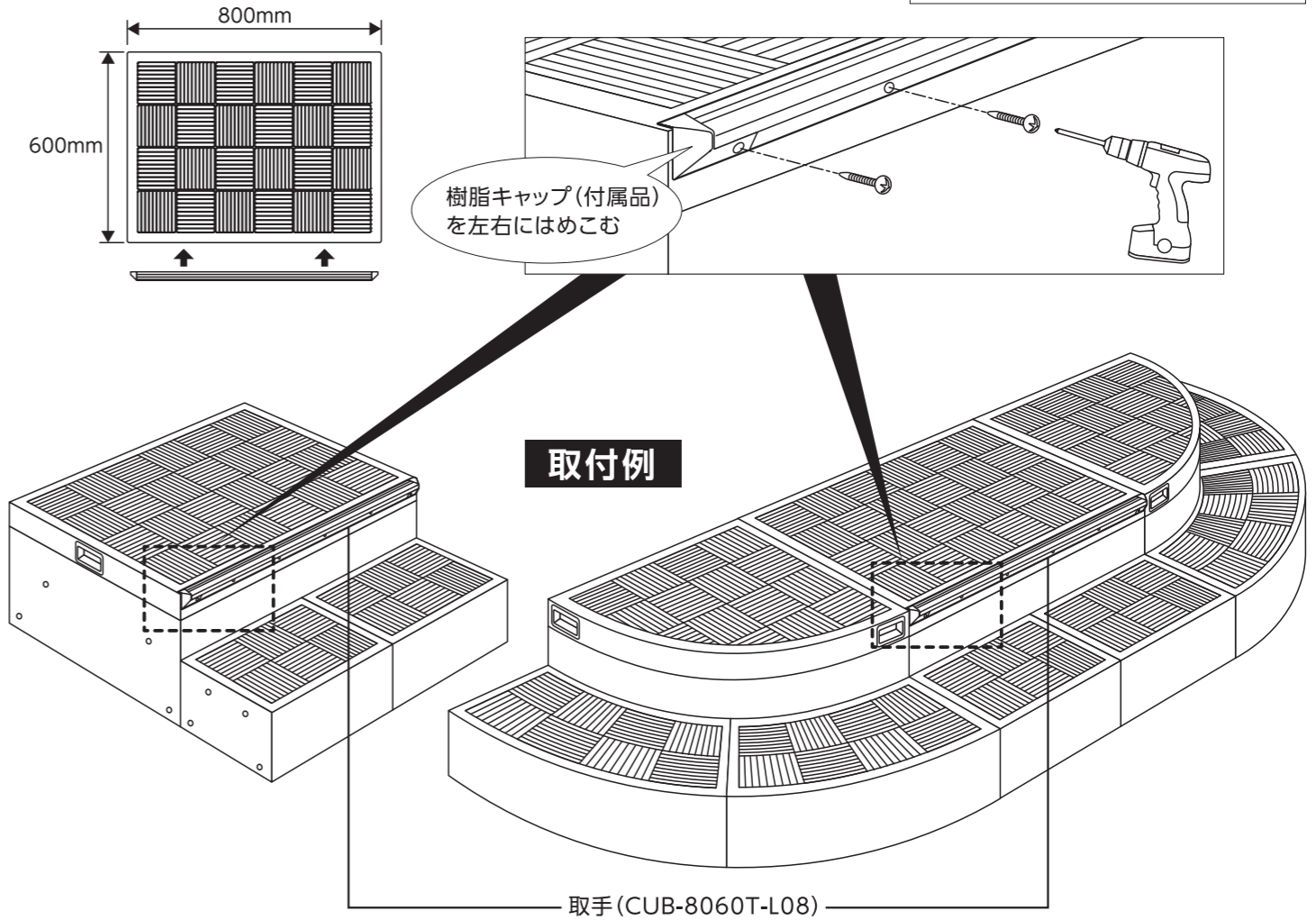

CUB-8060W-3S …… 1セット
+
CUB-8060T-L08 …… 1セット
※取手取付済品番(CUB-8060W-3ST)も
ございます。

CUB-8060W-3S …… 1セット
+
CUB-R60S …… 2セット
+
CUB-8060T-L08 …… 1セット

CUB-8060W-3、CUB-8060W-3S、CUB-8060W-3STを単体で設置される場合

連結穴が気になる場合は、付属品の連結穴キャップをはめこんでください。

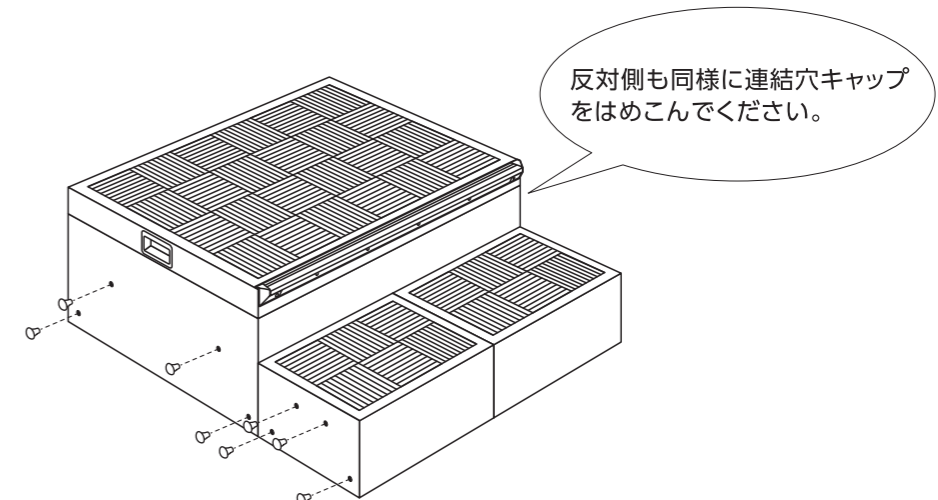

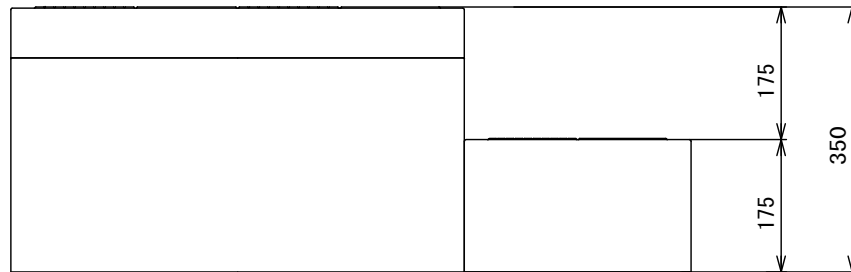
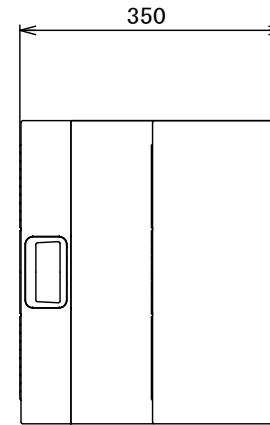
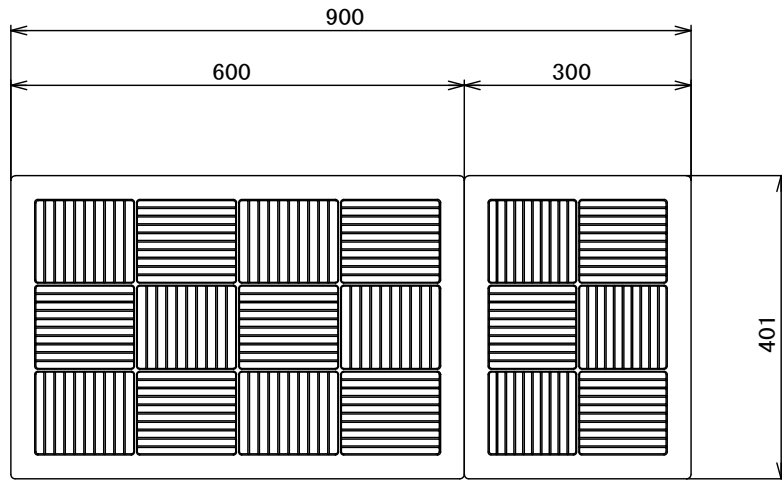

検 図
CHECKED BY

検 図
CHECKED BY

設計 DESIGNED BY	年	月	日	氏 名		名 称 TITLE	ハウスステップ	尺 度 SCALE	1 /
	製 図 DRAWING BY						CUB-6040		
符 号	変 更 REVISIONS		日 付	担 当	図 番 Dwg. NO.	第三角法 30°ANGLE PROJECTION		承 認 APPROVED BY	
△									
△									
△									

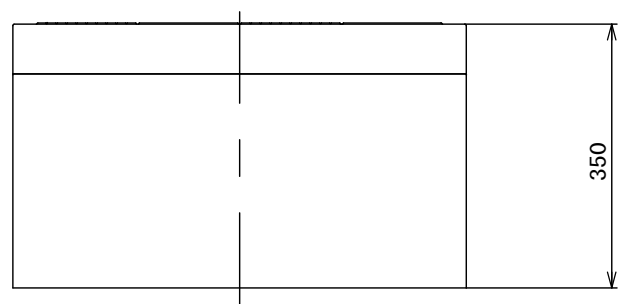
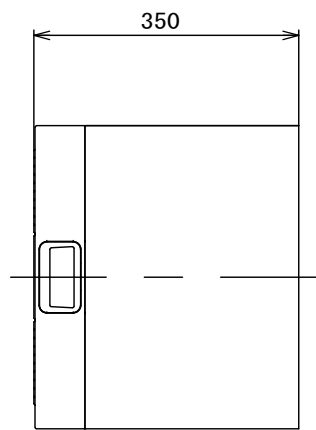
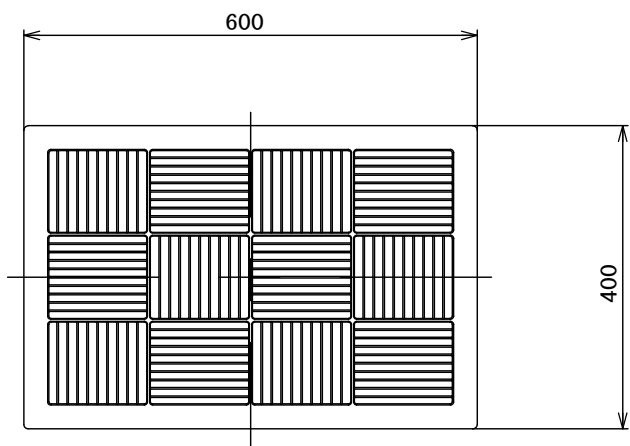

検 図
CHECKED BY

検 図
CHECKED BY

設 計 DESIGNED BY	年	月	日	氏 名	名 称 TITLE	ハウスステップ (収納庫なし) CUB-6040-C2	尺 度 SCALE
製 図 DRAWING BY					図 番 DWG. NO.		第三角法 3RD ANGLE PROJECTION
符 号	変 更	REVISIONS	日 付	担 当			承 認 APPROVED BY
△							
△							
△							
△							

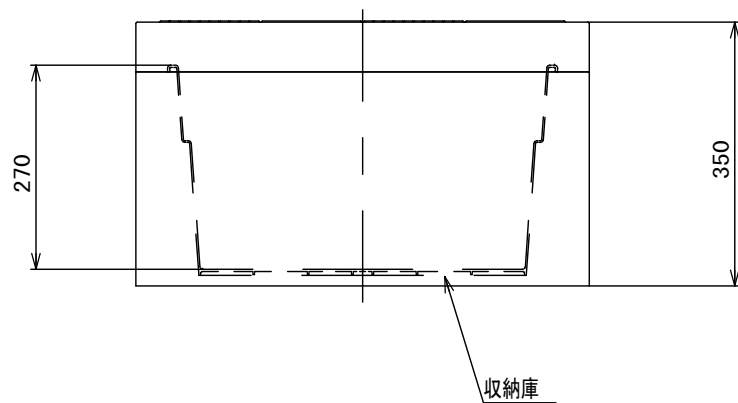
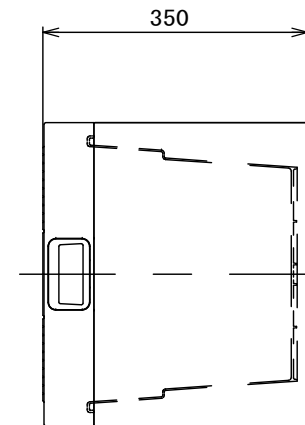
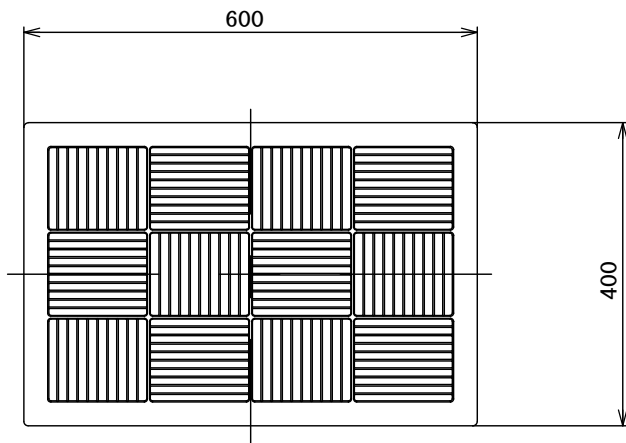

検 図 CHECKED BY
検 図 CHECKED BY

設 計 DESIGNED BY	年 月 日	氏 名	名 称 TITLE	ハウステップ (収納庫付き) CUB-6040-C2S	尺 度 SCALE
製 図 DRAWING BY			図 番 DWG. NO		第 三 角 法 3RD ANGLE PROJECTION
符 号	変 更 REVISIONS	日 付	担 当		承 認 APPROVED BY
△					
△					
△					
△					

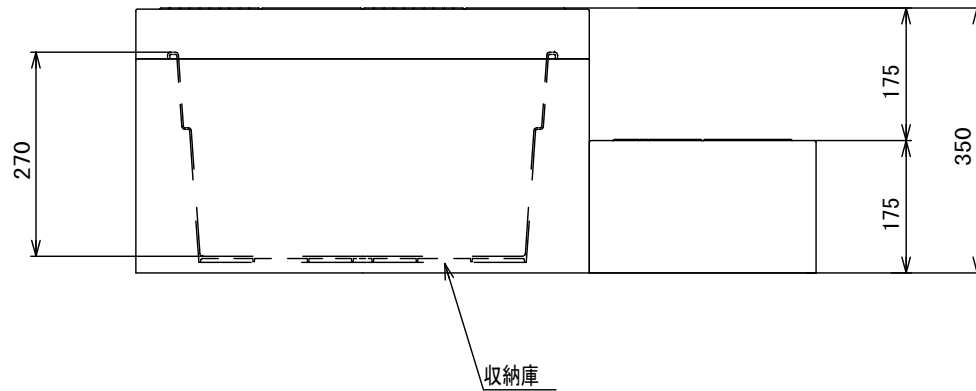
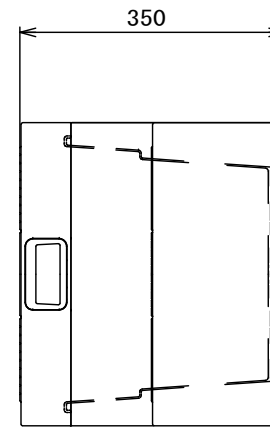
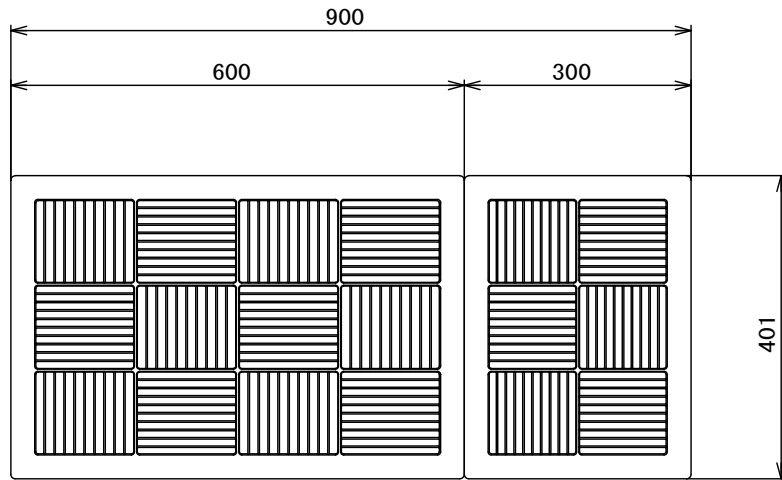

検 図
CHECKED BY

検 図
CHECKED BY

設計 DESIGNED BY	年	月	日	氏名		名称 TITLE	ハウスステップ (収納庫付き)	尺度 SCALE	1 /
	製 図 DRAWING BY						CUB-6040S		
符号	変更 REVISIONS		日付	担当	図番 Dwg. NO.	第三角法 30ANGLE PROJECTION		承認 APPROVED BY	
▲									
▲									
▲									